



ปืน CO2 หัว PANA ท้าย
MIG TORCH PANA REAR

EURO

200A



200A CO2 gas
160A mixed gases

STANDARD ACCESSORIES

Tip holder Pana 200A M6x45mm Copper

Nozzle Pana 200A Copper 75mm

Contact Tip M6x45mm

EURO



SPECIFICATION	3m	5m
RATING	200A CO2 gas 160A mixed gases	
DUTY CYCLE	60%	
WIRE SIZE	0.8-1.0 mm	
CONNECTOR	EURO	
WEIGHT	1.8 kg	2.4 kg
PRICE	1,600.-	2,100.-





ปืน CO2 หัว PANA ท้าย MIG TORCH PANA REAR **EURO** **200A**

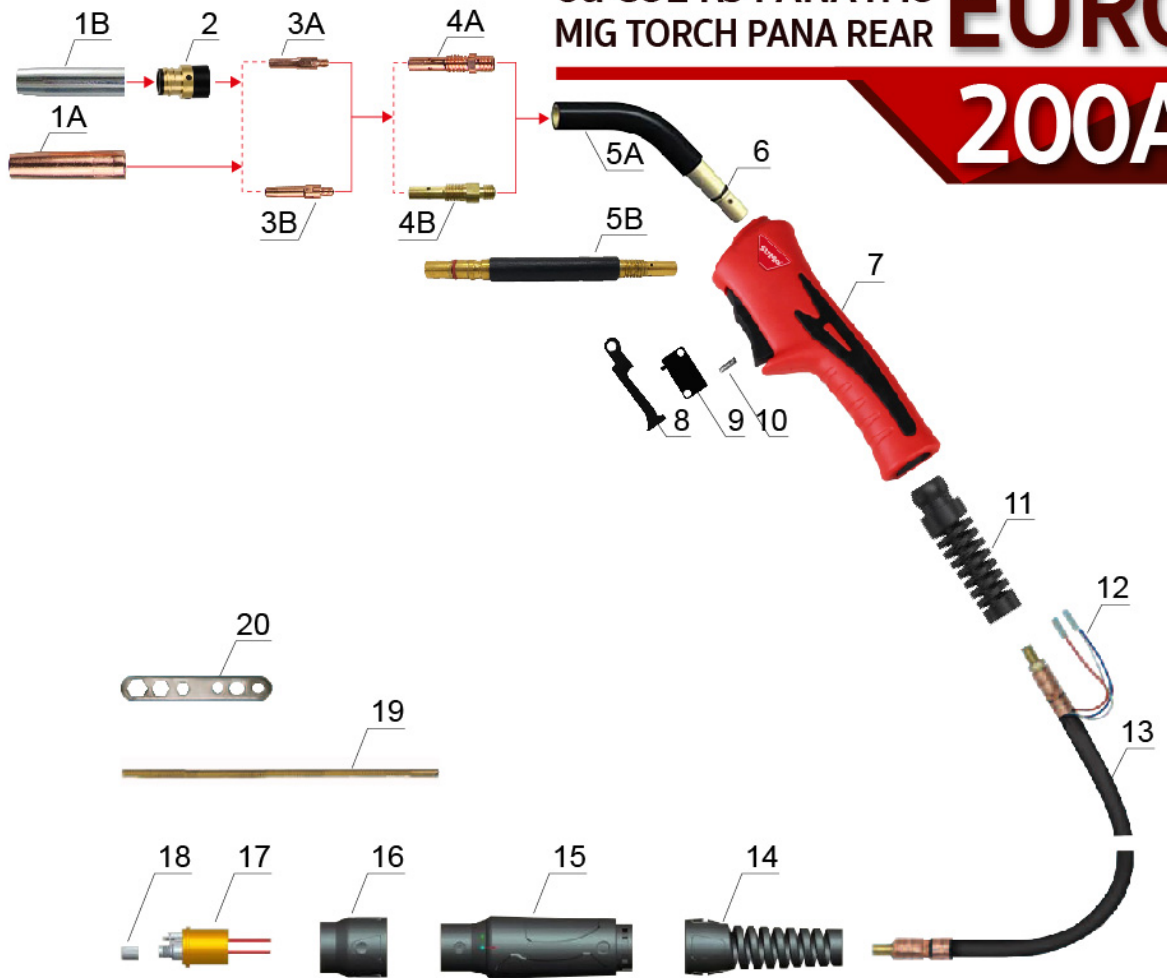

No.	Description	Price
1A	Nozzle 200A ท่องแดงมีลวด	75
1B	Nozzle 200A ไม่มีลวด	75
2	Insulator	80
3A	Contact Tip M6x40mm	30
3B	Contact Tip M6x45	30
4A	Tip Holder (ท่องแดง)	40
4B	Tip Holder (ท่องเหลือง)	40
5A	Swan Neck 45°	145
5B	Swan Neck 180°	230
6	O-Ring	-
7	MIG Handle	-
8	Trigger	-
9	Switch	-
10	Screw	-
11	Spring Cable Support	-
12	Cable Terminal	120
13	Cable Assembly	-
14	Spring Cable Support	-
15	Housing for Handle	-
16	Adapter Nut	-
17	Euro connector	-
18	Liner Nut	-
19	Co2 Liner	-
20	Spanner	-



ปืน CO2 หัว PANA 200A MIG TORCH PANA 200A Accessories

▶ = มีสินค้า

Nozzle 200A ทองแดงมีถนวน
Weight(น้ำหนัก) X.X g.

Pack	Box	Ctn	Price
5	100	200	75.-/Pc

Copper(ทองแดง)

Nozzle 200A โปรมีถนวน

▶ **75.-/Pc** Price
น้ำหนัก
บรรจุ 5 ชิ้นต่อแพค

Insulator
Weight(น้ำหนัก) X.X g.
Material(วัสดุ) :

Pack	Box	Ctn	Price
10	50	50	80.-/Pc

Swan neck PANA 200A
Weight(น้ำหนัก) 72g.
Bress (ทองเหลือง)

Pack	Box	Ctn	Price
5	100	200	145.-/Pc

Contact Tip M6x40 mm
Size(ขนาด)
▶ Ø0.8 mm
▶ Ø0.9 mm
▶ Ø1.0 mm
▶ Ø1.2 mm
Weight(น้ำหนัก) X.X g.
Copper(ทองแดง)

Pack	Box	Ctn	Price
10	-	-	30.-/Pc

Copper(ทองแดง)

Swan neck (Straight) PANA 200A
Weight(น้ำหนัก) 73g
Bress (ทองเหลือง)

▶ **230.-/Pc** Price

Contact Tip M6x45 mm
Size (ขนาด)
▶ Ø0.8 mm
▶ Ø0.9 mm
▶ Ø1.0 mm
▶ Ø1.2 mm
Weight(น้ำหนัก) 17g.
Copper(ทองแดง)

Pack	Box	Ctn	Price
10	-	1000	30.-/Pc

Copper(ทองแดง)

ด้านจับปืน CO2 PANA 200A
Weight(น้ำหนัก) X.X g.
Material(วัสดุ) :

Pack	Box	Ctn	Price
-	-	-	XXX.-/Pc

Tip Holder PANA 200A ทองแดง
Weight(น้ำหนัก) X.X g.
Copper (ทองแดง)

Pack	Box	Ctn	Price
10	500	1000	40.-/Pc

Copper(ทองแดง)

ด้านจับปืน CO2 PANA 200A
Weight(น้ำหนัก) X.X g.
Material(วัสดุ) :

Pack	Box	Ctn	Price
1	-	40	120.-/Pc

Tip Holder PANA 200A ทองเหลือง
Weight(น้ำหนัก) X.X g.
Bress (ทองเหลือง)

Pack	Box	Ctn	Price
10	500	1000	40.-/Pc

Bress (ทองเหลือง)

Cable Terminal
Weight(น้ำหนัก) X.X g.
Material(วัสดุ) :

Pack	Box	Ctn	Price
1	50	10	120.-/Pc



ปืน CO2 หัว PANA
MIG TORCH PANA **200A**
Accessories



Co2 Liner For MILLER

Size(ขนาด)	Price
▶ 0.8-1.0mm x 3M	150.-/Pc
▶ 1.0-1.2mm x 3M	150.-/Pc



Co2 Liner For PANA

Size(ขนาด)	Price
▶ 0.8-1.0mm x 3M	150.-/Pc
▶ 1.0-1.2mm x 3M	150.-/Pc
▶ 1.2-1.6mm x 6M	250.-/Pc



Co2 Liner For OTC

Size(ขนาด)	Price
▶ 0.8-1.0mm x 3M	150.-/Pc
▶ 0.9-1.2mm x 3M	150.-/Pc
▶ 1.2-1.6mm x 6M	250.-/Pc



Co2 Liner For EURO

Size(ขนาด)	Price
▶ 0.8-1.0mm x 3M	150.-/Pc
▶ 1.0-1.2mm x 3M	150.-/Pc
▶ 0.8-1.0mm x 4M	180.-/Pc
▶ 1.0-1.2mm x 4M	180.-/Pc
▶ 1.0-1.2mm x 5M	220.-/Pc



CO2 Liner (Teflon) For EURO

Size(ขนาด)	Price
▶ 0.8-1.0mm x 3M	150.-/Pc
▶ 1.0-1.2mm x 3M	150.-/Pc



CO2 Liner For ESAB

Size(ขนาด)	Price
▶ 0.8-1.0mm x 3M	150.-/Pc
▶ 1.0-1.2mm x 5M	150.-/Pc



ปืน CO2 หัว PANA ท้าย MIG TORCH PANA REAR

OTC

200A

คุณสมบัติ

- ขนาดสาย 200Ax18mm² สายยาว 3 ข้อต่อ OTC สายทองแดงแท้ 100%
- สำหรับเชื่อมลวดขนาด 0.8-1.2 มม.
- กระแสไฟเชื่อมเสถียร เชื่อมได้ต่อเนื่อง
- ทนต่องานหนัก

ข้อต่อ OTC



ข้อแนะนำ :

ควรยึดสายเชื่อมให้ตรงขณะ
ใช้งานเพื่อลดแรง
เสียดทานของลวดเชื่อม

RATING	200A CO2 gas 160A mixed gases
DUTY CYCLE	60%
WIRE SIZE	0.8-1.2 mm
CONNECTOR	OTC TYPE
CABLE SIZE	18 mm ² x 3 m
WEIGHT	2.6 kg

2,000.-/Pc
1 Pc/ctn





ปืน CO2 หัว PANA ท้าย OTC
MIG TORCH PANA REAR

200A



No.	Description	Price
1A	Nozzle 200A ทองแดงมีลวด	75
1B	Nozzle 200A ไม่มีลวด	75
2	Insulator	80
3A	Contact Tip M6x40mm	30
3B	Contact Tip M6x45	30
4A	Tip Holder (ทองแดง)	40
4B	Tip Holder (ทองเหลือง)	40
5A	Swan Neck 45°	145
5B	Swan Neck 180°	230
6	O-Ring	-
7	MIG Handle	120
8	Trigger	-
9	Switch	-
10	Screw	-
11	Spring Cable Support	-
12	Cable Terminal	120
13	Cable Assembly	-
14	Spring Cable Support	-
15	Housing for Handle	-
16	Adapter Nut	-
17	OTC connector	-
18	Co2 Liner	-
-	-	-
-	-	-



ปืน CO2 หัว PANA ท้าย
MIG TORCH PANA REAR

PANA

200A

คุณสมบัติ

- ขนาดสาย 200Ax18mm² สายยาว 3 ข้อต่อ PANA สายทองแดงแท้ 100%
- สำหรับเชื่อมลวดขนาด 0.8-1.2 มม.
- กระแสไฟเชื่อมเสถียร เชื่อมได้ต่อเนื่อง
- ทนต่องานหนัก

ข้อต่อ PANA



ข้อต่อ สวิตช์



ข้อต่อ ลม

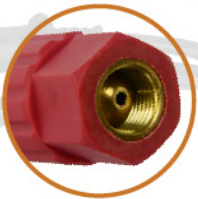

สายยาว
3 เมตร

RATING	200A CO2 gas 160A mixed gases
DUTY CYCLE	60%
WIRE SIZE	0.8-1.2 mm
CONNECTOR	PANA TYPE
CABLE SIZE	18 mm ² x 3 m
WEIGHT	2.6 kg

2,000.-/Pc
1 Pc/ctn

ข้อแนะนำ :

ควรยึดสายเชื่อมให้ตรงขณะใช้งาน
เพื่อลดแรงเสียดทานของลวดเชื่อม





ปืน CO2 หัว PANA ท้าย
MIG TORCH PANA REAR

PANA

200A

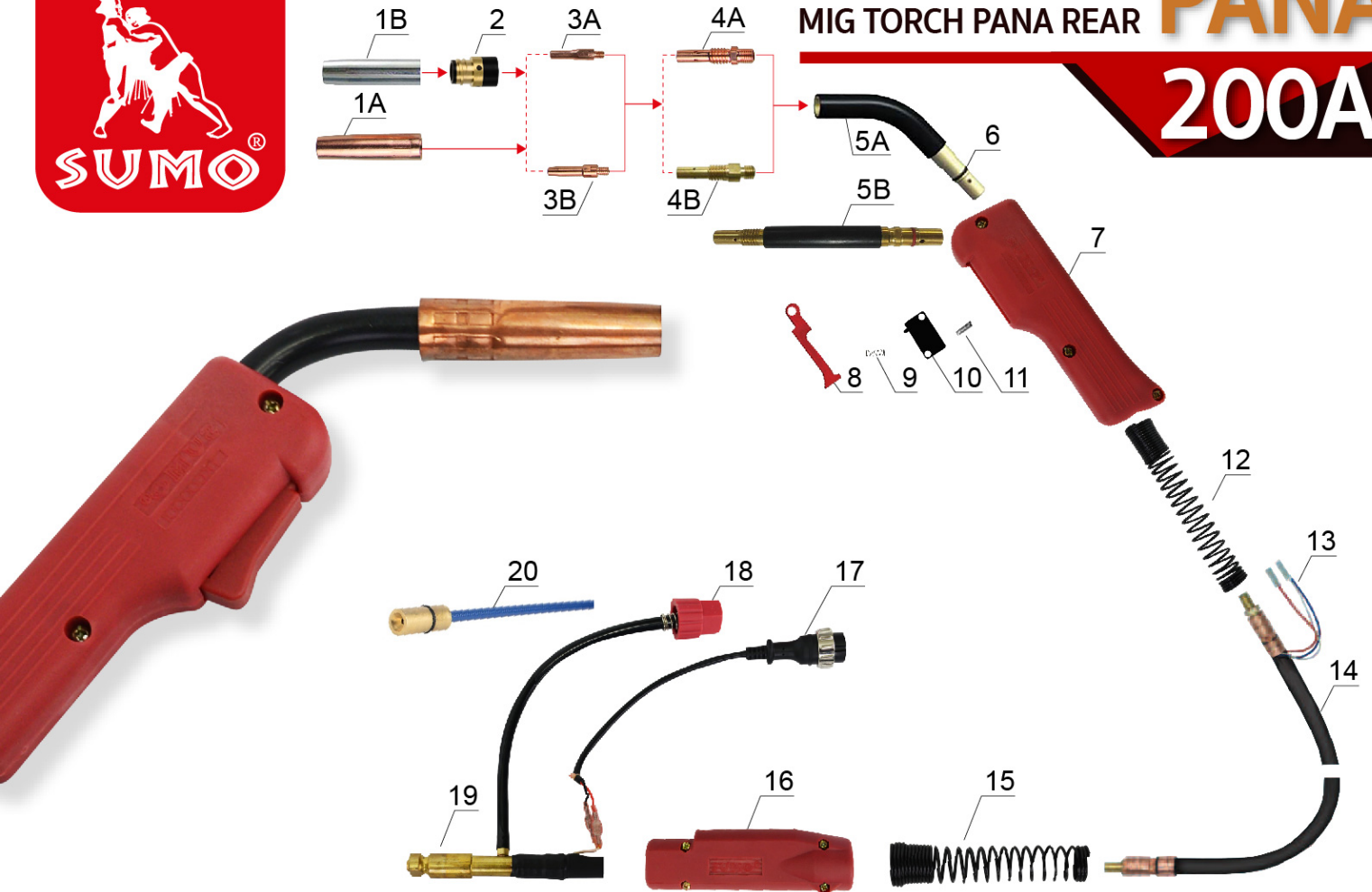

No.	Description	Price
1A	Nozzle 200A ท่องแดงมีลวดน	75
1B	Nozzle 200A ไม่มีลวดน	75
2	Insulator	80
3A	Contact Tip M6x40 mm	30
3B	Contact Tip M6x45 mm	30
4A	Tip Holder (ท่องแดง)	40
4B	Tip Holder (ท่องเหลือง)	40
5A	Swan Neck 45"	145
5B	Swan Neck 180"	230
6	O-ring	-
7	MIG Handle	120
8	Trigger	-
9	Spring	-
10	Switch	-
11	Screw	-
12	Spring Cable Support	-
13	Cable Terminal	120
14	Cable Assembly	-
15	Spring Cable Support	-
16	Housing For Handle	-
17	Plug Switch	-
18	Air Connector	-
19	PANA Connector	-
20	Co ² Liner	-



ปืน CO2 หัว PANA ท้าย MILLER MIG TORCH PANA REAR

200A

คุณสมบัติ

- ขนาดสาย 200Ax18mm² สายยาว 3 ข้อต่อ Miller สายทองแดงแท้ 100%
- สำหรับเชื่อมลวดขนาด 0.8-1.2 มม.
- กระแสไฟเชื่อมเสถียร เชื่อมได้ต่อเนื่อง
- ทนต่องานหนัก

ข้อต่อ MILLER



ข้อต่อ สวิตซ์



สายยาว 3 เมตร

RATING	200A CO2 gas 160A mixed gases
DUTY CYCLE	60%
WIRE SIZE	0.8-1.2 mm
CONNECTOR	MILLER TYPE
CABLE SIZE	18 mm ² x 3 m
WEIGHT	2.6 kg

2,000.-/Pc 1 Pc/ctn

ข้อแนะนำ :

ควรยึดสายเชื่อมให้ตรงขณะใช้งาน เพื่อลดแรงเสียดทานของลวดเชื่อม





ปืน CO2 หัว PANA ท้าย MILLER
MIG TORCH PANA REAR

200A



No.	Description	Price
1A	Nozzle 200A หัวทองมีลวด	75
1B	Nozzle 200A ไม่มีลวด	75
2	Insulator	80
3A	Contact Tip M6x40mm	30
3B	Contact Tip M6x45	30
4A	Tip Holder (ทองแดง)	40
4B	Tip Holder (ทองเหลือง)	40
5A	Swan Neck 45°	145
5B	Swan Neck 180°	230
6	O-Ring	-
7	MIG Handle	120
8	Trigger	-
9	Switch	-
10	Screw	-
11	Spring Cable Support	-
12	Cable Terminal	120
13	Cable Assembly	-
14	Cable Support	-
15	Housing for Handle	-
16	Miller Connector	-
17	Miller Plug	-
18	Co2 Liner	-
-	-	-
-	-	-



ปืน CO2 หัว PANA ท้าย MIG TORCH PANA REAR

EURO

350A

SPARE PARTS



ข้อต่อ EURO



ข้อแนะนำ :

ควรยึดสายเชื่อมให้ตรงขณะใช้งาน เพื่อลดแรงเสียดทานของลวดเชื่อม

STANDARD ACCESSORIES

- CONTACT TIP 0.9mm/1.0mm/1.2mm
- SPANNER

SPECIFICATION	3m	5m
RATING	350A CO2 gas 300A mixed gases	
DUTY CYCLE	60%	
WIRE SIZE	0.9-1.2 mm	
CONNECTOR	EURO TYPE	
CABLE SIZE	28 mm ² x 3 m	28 mm ² x 5 m
WEIGHT	2.2 kg	3.3 kg
PRICE	2,100.-	3,000.-





ปืน CO2 หัว PANA ท้าย EURO MIG TORCH PANA REAR

EURO 350A

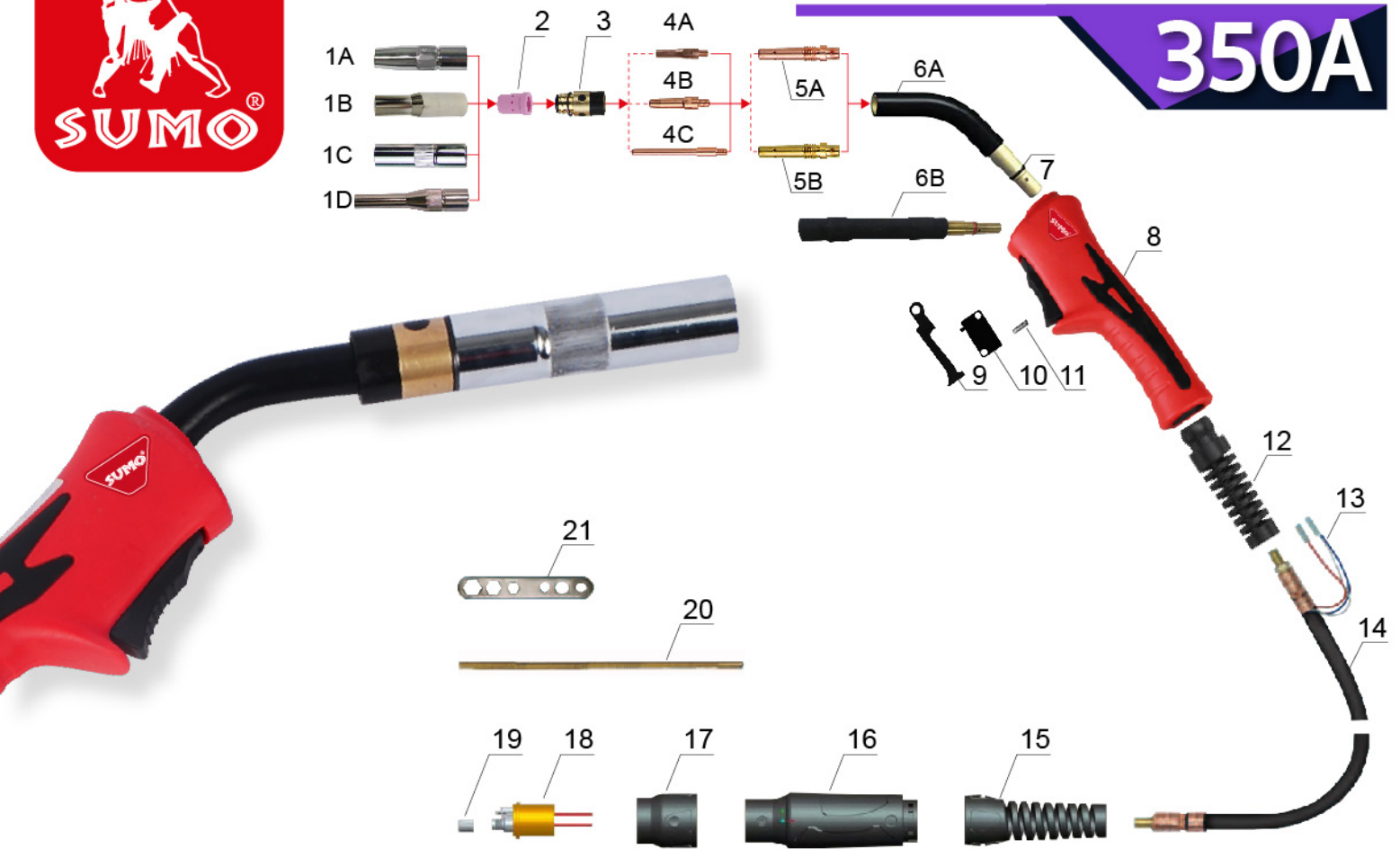

No.	Description	Price
1A	Nozzle Ø12 mm	130
1B	Nozzle Ø13 mm	130
1C	Nozzle Ø16 mm	130
1D	Nozzle Thin Type	280
2	Orifice	15
3	Insulator	80
4A	Contact Tip M6x40 mm	30
4B	Contact Tip M6x45	30
4C	Contact Tip M6x69	180
5A	Tip Holder (ทวนทอง)	60
5B	Tip Holder (ทวนทอง)	60
6A	Swan Neck 45°	150
6B	Swan Neck (Flexible)	320
7	O-ring	-
8	MIG Handle	-
9	Trigger	-
10	Switch	-
11	Screw	-
12	Spring Cable Support	-
13	Cable Terminal	-
14	Cable Assembly	-
15	Spring Cable Support	-
16	Housing for Handle	-
17	Adapter Nut	-
18	Euro Connector	-
19	Liner	-
20	Co2 Liner	-
21	Spanner	-



► = มีสินค้า



ปืน CO2 หัว PANA 350A

MIG TORCH PANA 350A

Accessories

Nozzle		Pack	Box	Ctn	Price
		5	100	200	130.-/Pc
Nozzle		Pack	Box	Ctn	Price
		5	100	200	130.-/Pc
Nozzle		Pack	Box	Ctn	Price
	73 mm	5	100	200	130.-/Pc
Nozzle (Thin Type)		Pack	Box	Ctn	Price
		5	50	100	280.-/Pc
Insulator		Pack	Box	Ctn	Price
	39 mm	10	50	50	80.-/Pc
	21 mm	-	10	2500	15.-/Pc
Orifice		Pack	Box	Ctn	Price
	40 mm	-	10	2500	15.-/Pc
	21 mm	-	10	2500	15.-/Pc
Contact Tip M6x40 mm		Pack	Box	Ctn	Price
	40 mm	10	-	-	30.-/Pc
Size (ขนาด) : ▶ 0.8 mm M6x40 ▶ 0.9 mm M6x40 ▶ 1.0 mm M6x40 ▶ 1.2 mm M6x40		Code xxxxxx Weight (น้ำหนัก) X.X g. Material (วัสดุ) : Copper (ทองแดง)		Price	
Pack	Box	Ctn	Price		
10	-	-	30.-/Pc		
Contact Tip M6x45 mm		Pack	Box	Ctn	Price
	45 mm	10	-	1000	30.-/Pc
Size (ขนาด) : ▶ 0.8 mm M6x45 ▶ 0.9 mm M6x45 ▶ 1.0 mm M6x45 ▶ 1.2 mm M6x45		Code xxxxxx Weight (น้ำหนัก) X.X g. Material (วัสดุ) : Copper (ทองแดง)		Price	
Pack	Box	Ctn	Price		
10	-	1000	30.-/Pc		
Contact Tip M6x69 mm CuCrZr Type		Pack	Box	Ctn	Price
	69 mm	10	200	-	180.-/Pc
Size (ขนาด) : ▶ 0.8 mm M6x69 ▶ 1.2 mm M6x69		Code xxxxxx Weight (น้ำหนัก) X.X g. Material (วัสดุ) : Copper (ทองแดง)		Price	
Pack	Box	Ctn	Price		
10	200	-	180.-/Pc		
Tip Holder PANA 350A ทองแดง		Pack	Box	Ctn	Price
	67 mm	10	250	500	60.-/Pc
Tip Holder PANA 350A ทองเหลือง		Pack	Box	Ctn	Price
	67 mm	10	250	500	60.-/Pc
Tip Holder OTC 350A (U4167G03) ทองเหลือง		Pack	Box	Ctn	Price
	79.5 mm	-	-	-	130.-/Pc
Code xxxxxx Size (ขนาด) : Ø 0x0 mm		Weight (น้ำหนัก) X.X g. Material (วัสดุ) : Bress (ทองเหลือง)		Price	
Pack	Box	Ctn	Price		
-	-	-	130.-/Pc		
Tip Holder OTC 350A-S (U4170G03) ทองเหลือง		Pack	Box	Ctn	Price
	79.5 mm	-	-	-	100.-/Pc
Code xxxxxx Size (ขนาด) : Ø 0x0 mm		Weight (น้ำหนัก) X.X g. Material (วัสดุ) : Bress (ทองเหลือง)		Price	
Pack	Box	Ctn	Price		
-	-	-	100.-/Pc		

Swan Neck PANA 45°		Pack	Box	Ctn	Price
	M10	5	50	100	270.-/Pc
Code xxxxxx Size (ขนาด) : Ø 12x0 mm		Weight (น้ำหนัก) X.X g. Material (วัสดุ) :		Price	
Pack	Box	Ctn	Price		
5	50	100	270.-/Pc		
Swan Neck PANA (Flexible)		Pack	Box	Ctn	Price
		-	-	-	590.-/Pc
Code xxxxxx Size (ขนาด) : Ø 0x0 mm		Weight (น้ำหนัก) X.X g. Material (วัสดุ) :		Price	
Pack	Box	Ctn	Price		
-	-	-	590.-/Pc		
Swan neck OTC 350A-S (U4170B00)		Pack	Box	Ctn	Price
	M14x1	-	-	-	280.-/Pc
Code xxxxxx Size (ขนาด) : Ø 0x0 mm		Weight (น้ำหนัก) X.X g. Material (วัสดุ) :		Price	
Pack	Box	Ctn	Price		
-	-	-	280.-/Pc		
Swan neck OTC 350A (U4167B00)		Pack	Box	Ctn	Price
	M14x1	-	-	-	350.-/Pc
Code xxxxxx Size (ขนาด) : Ø 0x0 mm		Weight (น้ำหนัก) X.X g. Material (วัสดุ) :		Price	
Pack	Box	Ctn	Price		
-	-	-	350.-/Pc		
Hand		Pack	Box	Ctn	Price
		-	-	-	XXX.-/Pc
Code xxxxxx Size (ขนาด) : Ø 16 mm		Weight (น้ำหนัก) X.X g. Material (วัสดุ) :		Price	
Pack	Box	Ctn	Price		
-	-	-	XXX.-/Pc		
Hand		Pack	Box	Ctn	Price
		1	-	40	120.-/Pc
Code xxxxxx Size (ขนาด) : Ø 0x0 mm		Weight (น้ำหนัก) X.X g. Material (วัสดุ) :		Price	
Pack	Box	Ctn	Price		
1	-	40	120.-/Pc		
Co2 Liner For MILLER		Size (ขนาด)	Price		
	0.8-1.0mm x 3M	150.-/Pc			
	1.0-1.2mm x 3M	150.-/Pc			
Co2 Liner For PANA		Size (ขนาด)	Price		
	0.8-1.0mm x 3M	150.-/Pc			
	1.0-1.2mm x 3M	150.-/Pc			
	1.2-1.6mm x 6M	250.-/Pc			
Co2 Liner For OTC		Size (ขนาด)	Price		
	0.8-1.0mm x 3M	150.-/Pc			
	0.9-1.2mm x 3M	150.-/Pc			
	1.2-1.6mm x 6M	250.-/Pc			
Co2 Liner For OTC		Size (ขนาด)	Price		
	0.8-1.0mm x 3M	150.-/Pc			
	1.0-1.2mm x 3M	150.-/Pc			
	0.8-1.0mm x 4M	180.-/Pc			
	1.0-1.2mm x 4M	180.-/Pc			
	1.0-1.2mm x 5M	220.-/Pc			
CO2 Liner (Teflon) For EURO		Size (ขนาด)	Price		
	0.8-1.0mm x 3M	150.-/Pc			
	1.0-1.2mm x 3M	150.-/Pc			
CO2 Liner For ESAB		Size (ขนาด)	Price		
	0.8-1.0mm x 3M	150.-/Pc			
	1.0-1.2mm x 5M	150.-/Pc			
Cable Terminal		Code xxxxxx Size (ขนาด) : Ø 0x0 mm	Weight (น้ำหนัก) X.X g. Material (วัสดุ) :	Price	
		1	50	10	120.-/Pc



ปืน CO2 หัว PANA ท้าย MIG TORCH PANA REAR

OTC

350A

คุณสมบัติ

- ขนาดสาย 350Ax28mm² สายยาว 3 ข้อต่อ OTC สายทองแดงแท้ 100%
- สำหรับเชื่อมลวดขนาด 0.9-1.2 มม.
- กระแสไฟเชื่อมเสถียร เชื่อมได้ต่อเนื่อง
- ทนต่องานหนัก

ข้อต่อ OTC



สายยาว
3 เมตร

RATING	350A CO2 gas 300A mixed gases
DUTY CYCLE	60%
WIRE SIZE	0.9-1.2 mm
CONNECTOR	OTC TYPE
CABLE SIZE	28 mm ² x 3 m
WEIGHT	2.6 kg

3,000.-/Pc
1 Pc/ctn

ข้อแนะนำ :

ควรมัดสายเชื่อมให้ตรงขณะใช้งาน เพื่อลดแรงเสียดทานของลวดเชื่อม





ปืน CO2 หัว PANA ท้าย OTC
MIG TORCH PANA REAR

350A

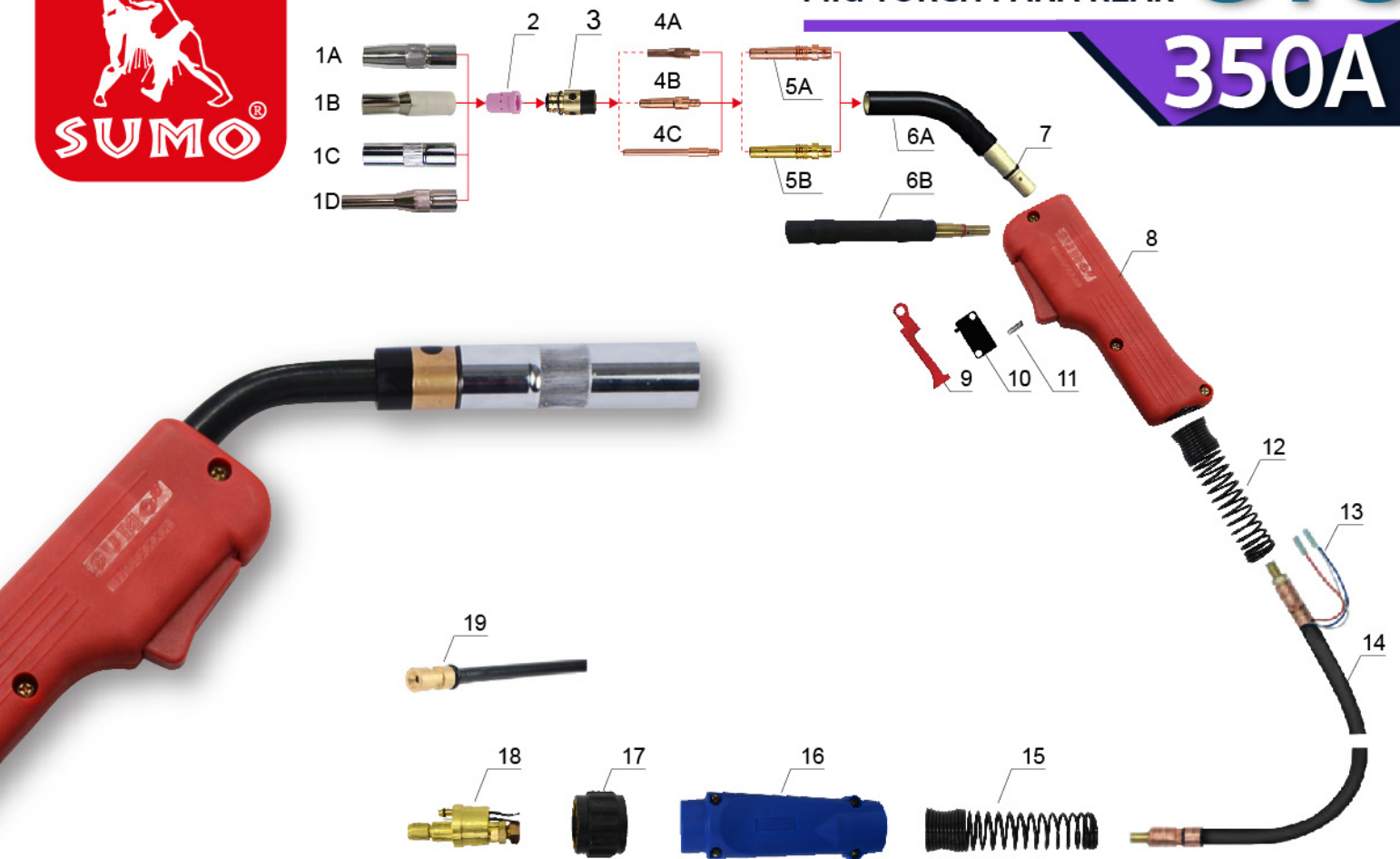

No.	Description	Price
1A	Nozzle Ø12 mm	130
1B	Nozzle Ø13 mm	130
1C	Nozzle Ø16 mm	130
1D	Nozzle Thin Type	280
2	Orifice	15
3	Insulator	80
4A	Contact Tip M6x40 mm	30
4B	Contact Tip M6x45	30
4C	Contact Tip M6x69	180
5A	Tip Holder (ทองแดง)	60
5B	Tip Holder (ทองเหลือง)	60
6A	Swan Neck 45°	150
6B	Swan Neck (Flexible)	320
7	O-ring	-
8	MIG Handle	120
9	Trigger	-
10	Switch	-
11	Screw	-
12	Spring Cable Support	-
13	Cable Terminal	-
14	Cable Assembly	-
15	Spring Cable Support	-
16	Housing for Handle	-
17	Adapter Nut	-
18	OTC connector	-
19	Co2 Liner	-



ปืน CO2 หัว PANA ท้าย
MIG TORCH PANA REAR

PANA

350A

คุณสมบัติ

- ขนาดสาย 350Ax28mm² สายยาว 3 ข้อต่อ PANA สายทองแดงแท้ 100%
- สำหรับเชื่อมลวดขนาด 0.9-1.2 มม.
- กระแสไฟเชื่อมเสถียร เชื่อมได้ต่อเนื่อง
- ทนต่องานหนัก

ข้อต่อ PANA



ข้อต่อ สวิตช์



ข้อต่อ ลม



สายยาว
3 เมตร

RATING	350A CO2 gas 300A mixed gases
DUTY CYCLE	60%
WIRE SIZE	0.9-1.2 mm
CONNECTOR	PANA TYPE
CABLE SIZE	28 mm ² x 3 m
WEIGHT	2.6 kg

3,000.-/Pc
1 Pc/ctn

ข้อแนะนำ :

ควรยึดสายเชื่อมให้ตรงขณะใช้งาน
เพื่อลดแรงเสียดทานของลวดเชื่อม



ปืน CO2 หัว PANA ท้าย MIG TORCH PANA REAR

PANA

350A

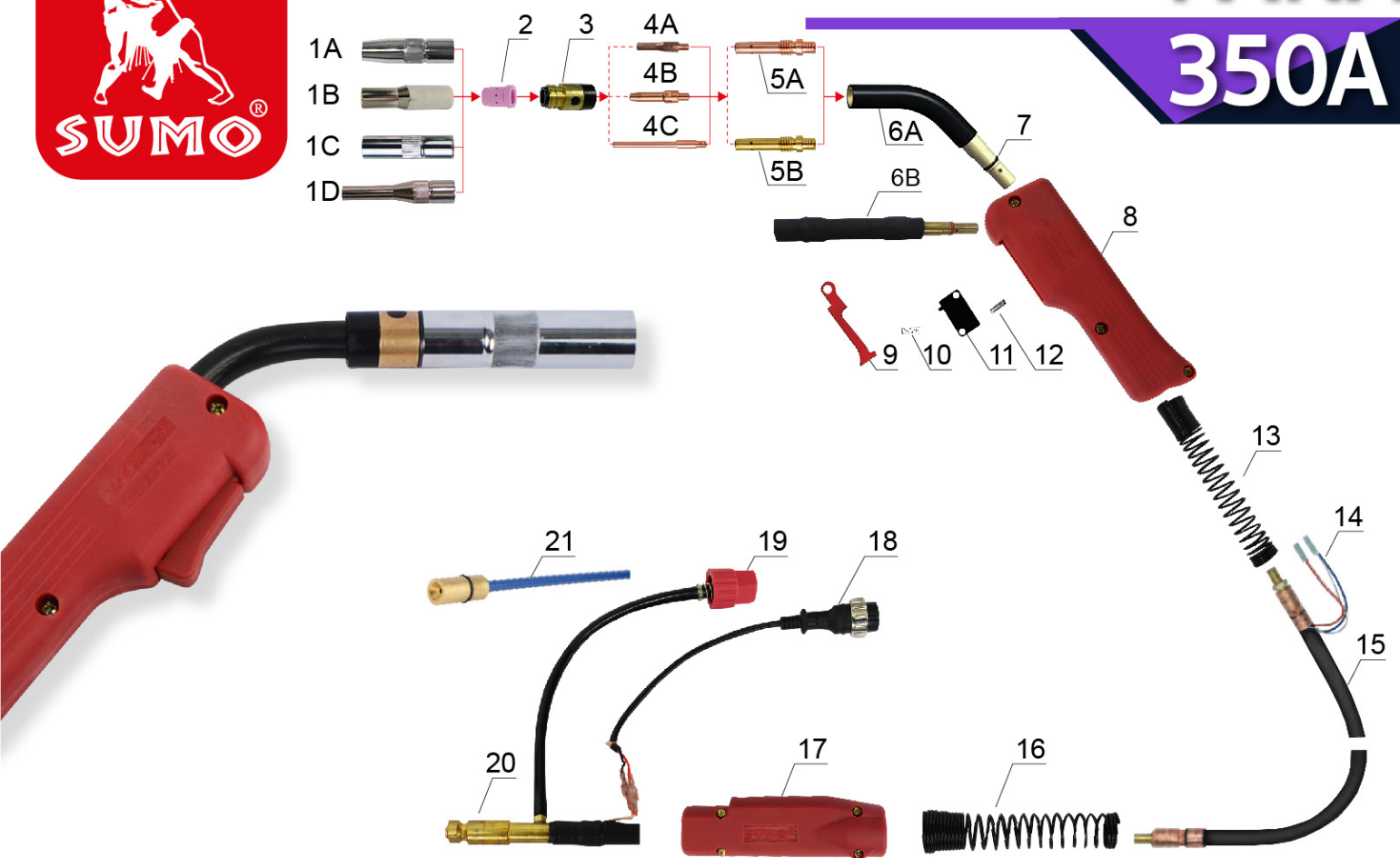

No.	Description	Price
1A	Nozzle Ø12 mm	130.-
1B	Nozzle Ø13 mm	130.-
1C	Nozzle Ø16 mm	130.-
1D	Nozzle Thin Type	280.-
2	Orifice	15.-
3	Insulator	80.-
4A	Contact Tip M6x40 mm	30.-
4B	Contact Tip M6x45	30.-
4C	Contact Tip M6x69	180.-
5A	Tip Holder (ทองแดง)	60.-
5B	Tip Holder (ทองเหลือง)	45.-
6A	Swan Neck 45°	270.-
6B	Swan Neck (Flexible)	590.-
7	O-ring	-
8	MIG Handle	120.-
9	Trigger	-
10	Spring	-
11	Switch	-
12	Screw	-
13	Spring Cable Support	-
14	Cable Terminal	-
15	Cable Assembly	-
16	Spring Cable Support	-
17	Housing for Handle	-
18	Plug Switch	-
19	Air Connector	-
20	PANA Connector	-
21	Co ² Liner	-



ปืน CO2 หัว PANA ท้าย MILLER MIG TORCH PANA REAR

350A

คุณสมบัติ

- ขนาดสาย 350Ax28mm² สายยาว 3 ข้อต่อ Miller สายทองแดงแท้ 100%
- สำหรับเชื่อมลวดขนาด 0.9-1.2 มม.
- กระแสไฟเชื่อมเสถียร เชื่อมได้ต่อเนื่อง
- ทนต่องานหนัก

ข้อต่อ MILLER



ข้อต่อ สวิตซ์



สายยาว
3 เมตร

RATING	350A CO2 gas 300A mixed gases
DUTY CYCLE	60%
WIRE SIZE	0.9~1.2 mm
CONNECTOR	MILLER TYPE
CABLE SIZE	28 mm ² x 3 m
WEIGHT	2.6 kg

3,000.-/Pc
1 Pc/ctn

ข้อแนะนำ :

ควรยึดสายเชื่อมให้ตรงขณะใช้งาน เพื่อลดแรงเสียดทานของลวดเชื่อม





ปืน CO2 หัว PANA ท้าย MILLER
MIG TORCH PANA REAR

350A

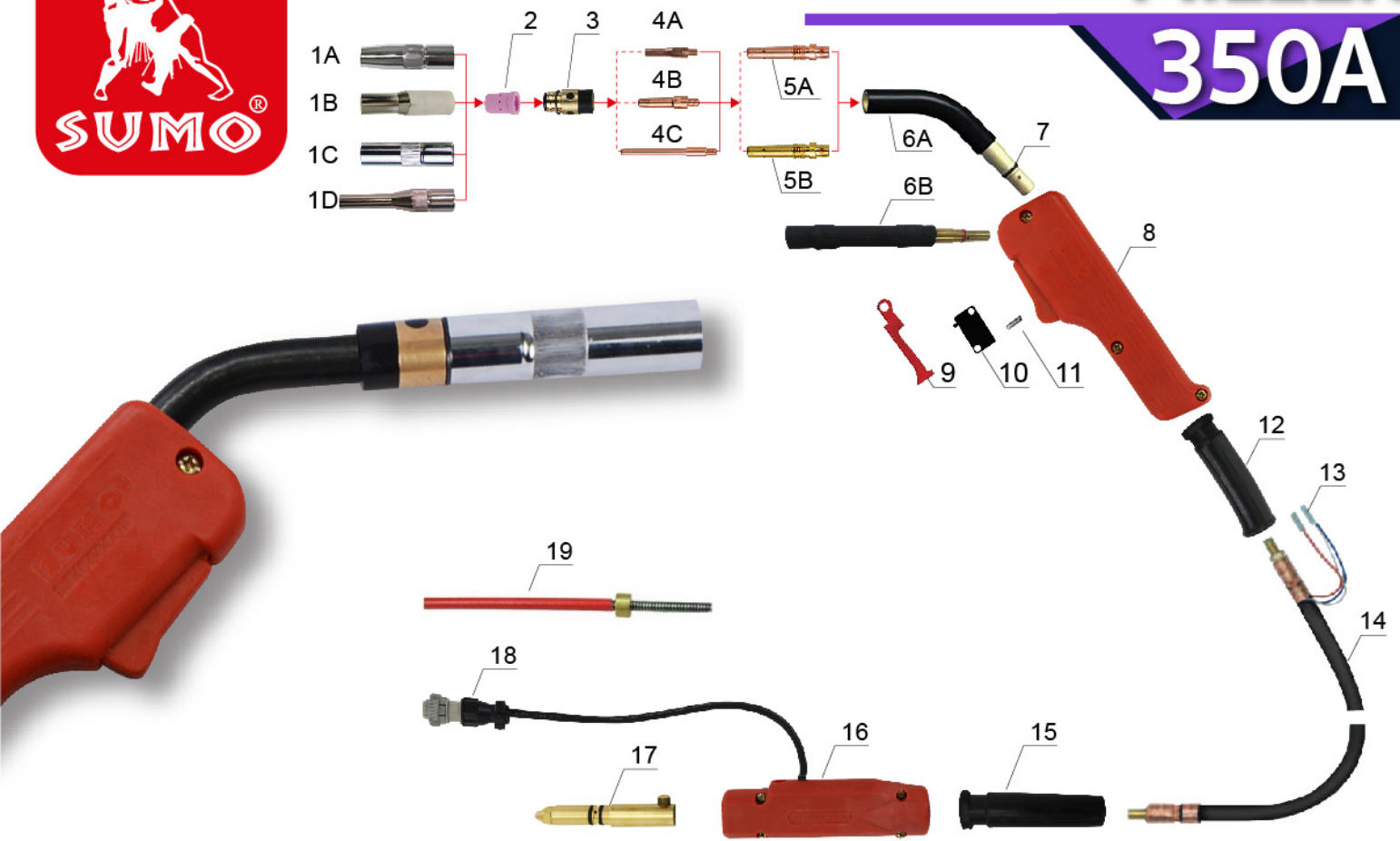

No.	Description	Price
1A	Nozzle Ø12 mm	130
1B	Nozzle Ø13 mm	130
1C	Nozzle Ø16 mm	130
1D	Nozzle Thin Type	280
2	Orifice	15
3	Insulator	80
4A	Contact Tip M6x40 mm	30
4B	Contact Tip M6x45	30
4C	Contact Tip M6x69	180
5A	Tip Holder (ทองแดง)	60
5B	Tip Holder (ทองเหลือง)	60
6A	Swan Neck 45°	150
6B	Swan Neck (Flexible)	320
7	O-ring	-
8	MIG Handle	120
9	Trigger	-
10	Switch	-
11	Screw	-
12	Cable Support	-
13	Cable Terminal	-
14	Cable Assembly	-
15	Cable Support	-
16	Housing for Handle	-
17	Miller Connector	-
18	Miller Plug	-
19	Co2 Liner	-



ปืน CO2 หัว PANA ท้าย MIG TORCH PANA REAR

PANA

500A

คุณสมบัติ

- ขนาดสาย 500Ax50 mm² สายยาว 3 ข้อต่อ PANA สายทองแดงแท้ 100%
- สำหรับเชื่อมลวดขนาด 1.2-1.6 มม.
- กระแสไฟเชื่อมเสถียร เชื่อมได้ต่อเนื่อง
- ทนต่องานหนัก

ข้อต่อ PANA



ข้อต่อ สวิตช์



ข้อต่อ ลม



สายยาว 3 เมตร

RATING	500A CO2 350A mixed gases
DUTY CYCLE	60%
WIRE SIZE	1.2-1.6 mm
CONNECTOR	PANA TYPE
CABLE SIZE	50 mm ² x 3 m
WEIGHT	3.0 kg

4,000.-/Pc 1 Pc/ctn



ข้อแนะนำ :

ควรยึดสายเชื่อมให้ตรงขณะใช้งาน เพื่อลดแรงเสียดทานของลวดเชื่อม



ปืน CO2 หัว PANA ท้าย MIG TORCH PANA REAR

PANA
500A

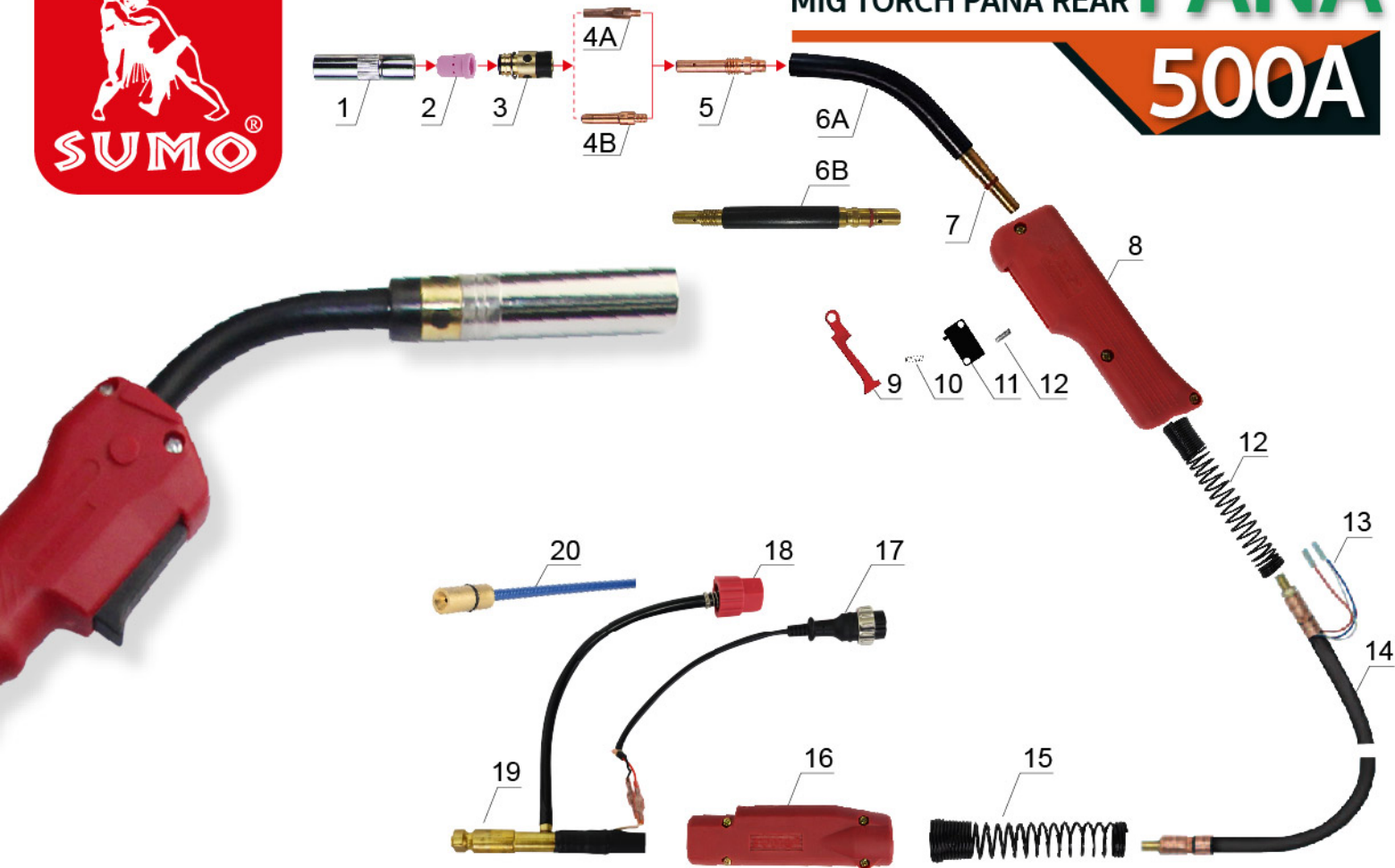

No.	Description	Price
1	Nozzle	200
2	Orifice	15
3	Insulator	90
4A	Contact Tip M6x40mm	30
4B	Contact Tip M6x45mm	30
5	Tip Holder	75
6A	Swan Neck 45"	180
6B	Swan Neck (Flexible)	370
7	O-ring	-
8	MIG Handle	120
9	Trigger	-
10	Spring	-
11	Switch	-
12	Screw	-
13	Spring Cable Support	-
14	Cable Terminal	120
15	Cable Assembly	-
16	Spring Cable Support	-
17	Housing For Handle	-
18	Plug Switch	-
19	Air Connector	-
20	PANA Connector	-
21	Co ² Liner	-



ปืน CO2 หัว PANA ท้าย 500A
MIG TORCH PANA REAR

Accessories

▶ = มีสินค้า

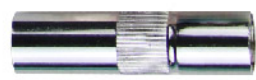

Nozzle				
Code xxxxxx	Weight(น้ำหนัก) X.X g.		Material(วัสดุ) :	
▶ Size(ขนาด)	Ø16x00 mm			
Pack	Box	Ctn	Price	
5	-	100	200.-/Pc	



Insulator				
Code xxxxxx	Weight(น้ำหนัก) X.X g.		Material(วัสดุ) :	
▶ Size(ขนาด)	Ø0x0 mm			
Pack	Box	Ctn	Price	
10	100	200	90.-/Pc	



Orifice				
Code xxxxxx	Weight(น้ำหนัก) X.X g.		Material(วัสดุ) :	
▶ Size(ขนาด)	Ø0x0 mm			
Pack	Box	Ctn	Price	
-	10	2000	15.-/Pc	



Contact Tip M6x40 mm				
Size(ขนาด)	Code xxxxxx	Weight(น้ำหนัก) X.X g.		Material(วัสดุ) :
▶ Ø0.8 mm M6x40				Copper(ทองแดง)
▶ Ø0.9 mm M6x40				
▶ Ø1.0 mm M6x40				
▶ Ø1.2 mm M6x40				
Pack	Box	Ctn	Price	
10	-	-	30.-/Pc	



Contact Tip M6x45 mm				
Size(ขนาด)	Code xxxxxx	Weight(น้ำหนัก) X.X g.		Material(วัสดุ) :
▶ Ø0.8 mm M6x45				Copper(ทองแดง)
▶ Ø0.9 mm M6x45				
▶ Ø1.0 mm M6x45				
▶ Ø1.2 mm M6x45				
Pack	Box	Ctn	Price	
10	-	1000	30.-/Pc	



Tip Holder				
Code xxxxxx	Weight(น้ำหนัก) X.X g.		Material(วัสดุ) :	
▶ Size(ขนาด)	Ø13x70xØ17.4 mm			
Pack	Box	Ctn	Price	
10	200	400	125.-/Pc	



Swan Neck 45°				
Code xxxxxx	Weight(น้ำหนัก) X.X g.		Material(วัสดุ) :	
▶ Size(ขนาด)	Ø 12x0 mm			
Pack	Box	Ctn	Price	
5	50	100	340.-/Pc	



Swan Neck (Flexible)				
Code xxxxxx	Weight(น้ำหนัก) X.X g.		Material(วัสดุ) :	
▶ Size(ขนาด)	Ø0x0 mm			
Pack	Box	Ctn	Price	
-	-	-	500.-/Pc	



Hand				
Code xxxxxx	Weight(น้ำหนัก) X.X g.		Material(วัสดุ) :	
Size(ขนาด)	Ø16x00 mm			
Pack	Box	Ctn	Price	
-	-	-	XXX.-/Pc	



Hand				
Code xxxxxx	Weight(น้ำหนัก) X.X g.		Material(วัสดุ) :	
▶ Size(ขนาด)	Ø00x00 mm			
Pack	Box	Ctn	Price	
1	-	40	120.-/Pc	



Co2 Liner For MILLER		Price
Size(ขนาด)		
▶ 0.8-1.0mm x 3M		150.-/Pc
▶ 1.0-1.2mm x 3M		150.-/Pc



Co2 Liner For PANA		Price
Size(ขนาด)		
▶ 0.8-1.0mm x 3M		150.-/Pc
▶ 1.0-1.2mm x 3M		150.-/Pc
▶ 1.2-1.6mm x 6M		250.-/Pc



Co2 Liner For OTC		Price
Size(ขนาด)		
▶ 0.8-1.0mm x 3M		150.-/Pc
▶ 0.9-1.2mm x 3M		150.-/Pc
▶ 1.2-1.6mm x 6M		250.-/Pc



Co2 Liner For OTC		Price
Size(ขนาด)		
▶ 0.8-1.0mm x 3M		150.-/Pc
▶ 1.0-1.2mm x 3M		150.-/Pc
▶ 0.8-1.0mm x 4M		180.-/Pc
▶ 1.0-1.2mm x 4M		180.-/Pc
▶ 1.0-1.2mm x 5M		220.-/Pc



CO2 Liner (Teflon) For EURO		Price
Size(ขนาด)		
▶ 0.8-1.0mm x 3M		150.-/Pc
▶ 1.0-1.2mm x 3M		150.-/Pc



CO2 Liner For ESAB		Price
Size(ขนาด)		
▶ 0.8-1.0mm x 3M		150.-/Pc
▶ 1.0-1.2mm x 5M		150.-/Pc



Cable Terminal				
Code xxxxxx	Weight(น้ำหนัก) X.X g.		Material(วัสดุ) :	
▶ Size(ขนาด)	Ø00x00 mm			
Pack	Box	Ctn	Price	
1	50	10	120.-/Pc	



ชุดสายเชื่อมสปูนกัน SPOOL GUN 200A

เหมาะสำหรับ เชื่อมงานอลูมิเนียม

ทนทาน ประสิทธิภาพสูง สะดวกต่อการใช้งาน

- สายยาว 8 เมตร สามารถเก็บลวดเชื่อมไว้ตรงแกนด้ามปืนได้
- ใช้งานง่าย สามารถใช้งานในที่สูงได้โดยไม่ต้องย้ายเครื่องเชื่อม
- ช่วยให้มีมั่นใจในการเชื่อม ด้ามจับมาพร้อมที่แขวง เพื่อสะดวกในจัดเก็บหรือใช้แขวนเข็มขัดปืนขึ้นเชื่อมในที่สูง

คุณสมบัติ

- ขนาดสาย 200Ax25 mm² สายยาว 8 ม. ข้อต่อยุโรป สายทองแดงแท้ 100%
- สำหรับเชื่อมลวดอลูมิเนียม 0.8~1.0 มม. ขนาด 0.5 กก/ม้วน
- กระแสไฟเชื่อมเสถียร เชื่อมนิ่ง
- เหมาะสำหรับงานเชื่อมบนที่สูง โดยไม่ต้องหิ้วเครื่องขึ้นไป
- ใช้งานง่าย ไม่ต้องเคลื่อนย้ายเครื่องบ่อยๆ

วิธีใช้งาน

- ถอดฟากรอบออก และฟาล็อคแกนเพลลาออก เพื่อใส่ม้วนลวด เป็นแนววนทวนเข็มนาฬิกา
- ฟาล็อคแกนเพลลา กลับเข้าไปเพื่อเป็นการล็อคม้วนลวดแล้วปิดฟากรอบ
- ใส่อะไหล่ส่วนหัวโดยใช้น็อตหกเหลี่ยมในการล็อค
- จากนั้นต่อสายเชื่อมเข้ากับตัวเครื่องเชื่อมแล้วนำเอาอุปกรณ์ทั้งหมดเข้าที่ล็อคสายให้แน่น

TECHNICAL DATA

RATING	200A DC 160A AC
DUTY CYCLE	60%
ROLLER SIZE	0.8, 1.0 mm
WIRE SIZE	0.8~1.0 mm
SPOOL SIZE	100x14x16 mm
SPEED	20m/minute
CONNECTOR	EURO TYPE
CABLE SIZE	25 m ² x 8 m
WEIGHT	5 kg

คำเตือน

ตรวจสอบเช็คอุปกรณ์ก่อนใช้งาน

ข้อต่อยุโรป (REAR EURO)

สายเชื่อม ทำจาก

ทองแดง 100%

STANDARD ACCESSORIES



24KD BINZEL



CONTACT TIP
1.0 mm

สายยาว
8 เมตร

EURO



SWITCH



9400.-/Pc
1 Pc/ctn

สินค้าแนะนำที่ใช้คู่กับชุดสายเชื่อมสปูนกัน

เครื่องเชื่อม MIG200 F5 SUMO



21,500.-

ลวดเชื่อมอลูมิเนียม MIG ER4043



Size (mm)	Weight	Price
0.8	0.5 kg	420.-/ม้วน
1.2	6.0 kg	360.-/กก.



ชุดสายเชื่อมสปุนกัน SPOOL GUN 200A ข้อต่อยุโรป (REAR EURO)

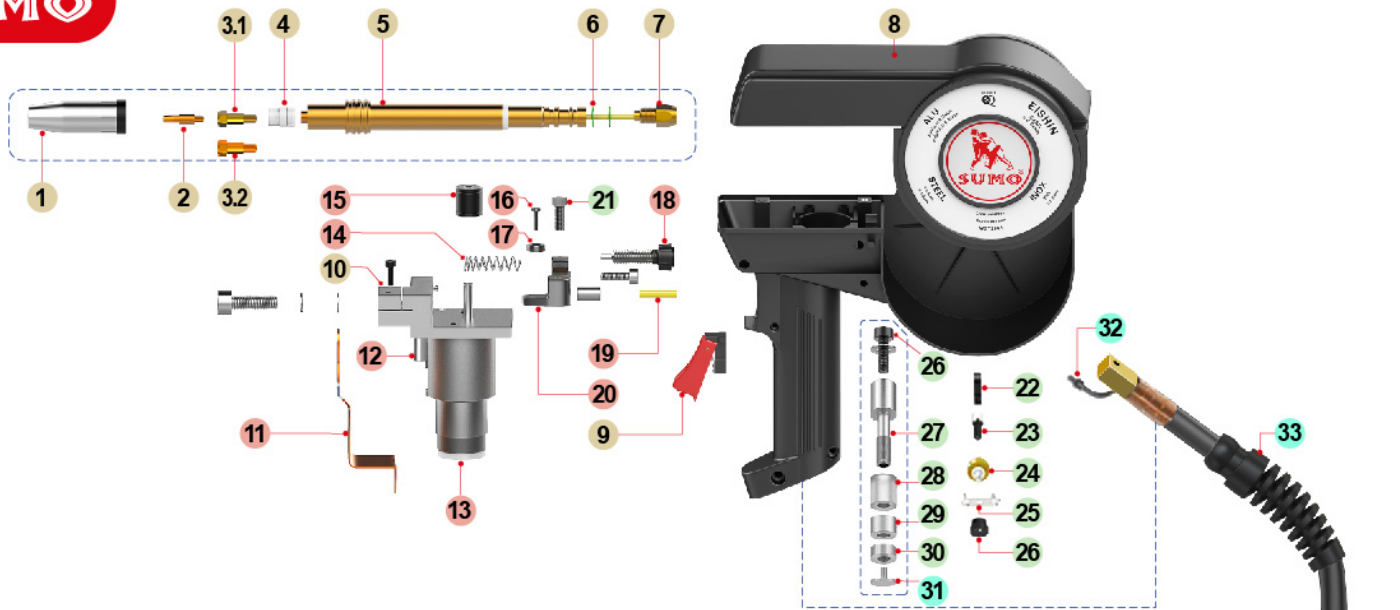

No.	Part Number	Price
1.	Nozzle	
2.	Contact Tip	
3.1	Tip Holder (ทองเหลือง)	
3.2	Tip Holder (ทองแดง)	
4.	Insulator	
5.	Swan Neck (Straight)	
6.	O-Ring 7.65*1.78 mm	
7.	Liner Assembly	
8.	Handle	
9.	Trigger Switch	
10.	Wire Feeder Assembly	
11.	Conducting Bar	
12.	Gas Connector	
13.	Motor and Gear Box (30 : 1)	
	Motor and Gear Box (20 : 1)	
14.	Press Arm Spring	
15.	Drive Roll 0.8/0.9 mm	
	Drive Roll 1.0/1.2 mm	
16.	Bushing	
17.	Bearing	
18.	Press Arm Bolt	
19.	Inlet Guide	
20.	Press Arm	

No.	Part Number	Price
21.	Press Arm Shaft	
22.	Hook	
23.	Press Button	
24.	Potentiometer 10KΩ	
	Potentiometer 5KΩ	
	Potentiometer 1KΩ	
25.	Potentiometer Housing	
26.	WSF Control Knob	
27.	Spool Shaft	
28.	Bushing Resistance Rubber	
29.	Location Bushing	
30.	Adjusting Nut	
31.	Locking Screw	
32.	Internal Gas Hose	
33.	Front Spring Cable Support	
34.	Cable Assembly	
35.	Backing Spring Cable Support	
36.	Back Handle	
37.	Gun Plug Nut	
38.	Euro Gun Plug Without Control	
39.	2-6 Pin Connector	





สายเชื่อมทิกพร้อมหัว WP17

TIG Torch สายเชื่อม แก็สรวม

สายยาว 4.5 เมตร

ใช้ได้ทั้ง กระแส DC และ AC
150A DC | 120A AC

STANDARD ACCESSORIES

NOZZLE



6 mm 10N50
10 mm 10N48

COLLET

SIZE
(1.6mm, 3.2mm)



COLLET BODY

SIZE
(1.6mm, 3.2mm)



LONG BACK CAP

SHORT BACK CAP



12mm²

ข้อต่อสวิตซ์
2 PIN 13 mm

หัวจ่ายไฟ
ข้อต่อแก๊สอาร์กอน
G3/8"

1,700.-/Pc
1 Pc /ctn



TECHNICAL DATA

RATING	150A DC 120A AC
DUTY CYCLE	60%
WIRE SIZE	0.5~2.4 mm
CONNECTOR	3/8
CABLE SIZE	12 mm ² x 4.5 m
WEIGHT	1.6 kg

วิธีใช้ : ใช้สำหรับเชื่อม
ข้อแนะนำ : เลือกสายให้ตรงกับการใช้งาน



สายเชื่อมทิกพร้อมหัว WP18-25

TIG Torch ข้อต่อไทย REAR THAI

ใช้ได้ทั้ง กระแส DC และ AC
350A DC | 250A AC

สายยาว 7.5 เมตร

STANDARD ACCESSORIES

TUNGSTEN ELECTRODES Ø2.4 mm

NOZZLE

SIZE 8 mm 10 mm 11 mm 12.5 mm



10N49 10N48 10N47 10N46



COLLET SIZE
(1.6mm, 3.2mm)

COLLET BODY SIZE
(1.6mm, 3.2mm)



TECHNICAL DATA

RATING	350A DC 250A AC
DUTY CYCLE	100%
WIRE SIZE	0.5~4.0 mm
CONNECTOR	THAI TYPE
CABLE SIZE	10 mm ² x 7.5 m
WEIGHT	3.3 kg



3,000.-/Pc
1 Pc /ctn

วิธีใช้ : ใช้สำหรับเชื่อม
ข้อแนะนำ : เลือกสายให้ตรงกับการใช้งาน



สายเชื่อมทิกพร้อมหัว WP26-25

TIG Torch ข้อต่อไทย REAR THAI

สายยาว 7.5 เมตร

STANDARD ACCESSORIES

ผ้ากันไฟลาม
Fire Retardant Cloth

TUNGSTEN ELECTRODES Ø2.4 mm.

CERAMIC NOZZLE
SIZE (8 mm)



10N49



WP26
LONG BACK CAP



WP26
SHORT BACK CAP

COLLET COPPER
SIZE (2.4 mm)



COLLET BODY
COPPER
SIZE (2.4 mm)



ข้อต่อสวิตซ์
2 PIN 13 mm



ข้อต่อไทย
TH-50P



ข้อต่อแก๊ส
G3/8"

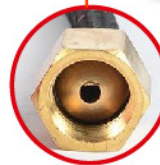

2,250.-/Pc
1 Pc /ctn

TECHNICAL DATA

RATING	250A DC 160A AC
DUTY CYCLE	60%
WIRE SIZE	1.6~3.2 mm
CONNECTOR	THAI TYPE
CABLE SIZE	16 mm ² x 7.5 m
WEIGHT	2.8 kg

วิธีใช้ : ใช้สำหรับเชื่อม
ข้อแนะนำ : เลือกสายให้ตรงกับการใช้งาน



สายเชื่อมทิกพร้อมหัว WP26-25 TIG Torch ท้ายยูโร REAR EURO

ใช้ได้ทั้ง กระแส DC และ AC
200A DC | 150A AC

สายยาว 7.5 เมตร

STANDARD ACCESSORIES

TUNGSTEN ELECTRODES WT20 175 x Ø2.4 mm.

ผ้ากันไฟลาม
Fire Retardant Cloth

CERAMIC NOZZLE
SIZE (8 mm)



5#
10N49



WP26
LONG BACK CAP



WP26
SHORT BACK CAP



COLLET COPPER
SIZE (2.4 mm)



COLLET BODY
COPPER
SIZE (2.4 mm)

16mm²

ขั้วต่อสวิตช์
2 PIN 13mm

ขั้วต่อยูโร
EURO-P25

ขั้วต่อแก๊ส
G3/8"

TECHNICAL DATA

RATING	200A DC 150A AC
DUTY CYCLE	60%
TUNGSTEN	2.4 mm
CONNECTOR	EURO TYPE
CABLE SIZE	7.5 m
WEIGHT	2.72 kg



2,250.-/Pc
1 Pc /ctn

วิธีใช้ : ใช้สำหรับเชื่อม
ข้อแนะนำ : เลือกสายให้ตรงกับการใช้งาน



สายเชื่อมทิกพร้อมหัว WP26-25 TIG Torch ท้ายพานา REAR PANA

สายยาว 7.5 เมตร

STANDARD ACCESSORIES

TUNGSTEN ELECTRODES WT20 175 x Ø2.4 mm.

ใช้ได้ทั้ง กระแส DC และ AC
200A DC | 150A AC

ผ้ากันไฟลาม
Fire Retardant Cloth

CERAMIC NOZZLE

SIZE (6 mm) SIZE (10 mm)



10N50



10N48



WP26
LONG BACK CAP



WP26
SHORT BACK CAP



COLLET COPPER
SIZE (2.4 mm)



COLLET COPPER
SIZE (3.2 mm)



COLLET BODY
COPPER
SIZE (2.4 mm)



COLLET BODY
COPPER
SIZE (3.2 mm)

ข้อต่อสายไฟ
25sq mm

สายต่อแก๊ส
9/16"-18UNF

ข้อต่อปลั๊ก
ควบคุมหน้าเครื่อง

TECHNICAL DATA

RATING	200A DC 150A AC
DUTY CYCLE	60%
TUNGSTEN	1.6-3.2 mm
CONNECTOR	PANA TYPE
CABLE SIZE	7.5 m
WEIGHT	0.00 kg



2,250.-/Pc
1 Pc /ctn

วิธีใช้ : ใช้สำหรับเชื่อม
ข้อแนะนำ : เลือกสายให้ตรงกับการใช้งาน



สายเชื่อมทิกพร้อมหัว WP26V-25 ท้ายพานา

TIG Torch with Accessories WP26V-25 REAR PANA

สายยาว 7.5 เมตร

STANDARD ACCESSORIES

ใช้ได้ทั้ง กระแส DC และ AC
200A DC | 150A AC

ผ้ากันไฟลาม
Fire Retardant Cloth



CERAMIC NOZZLE

SIZE (8 mm) SIZE (10 mm)



10N49



10N48



WP26
LONG BACK CAP



WP26
SHORT BACK CAP



COLLET COPPER
SIZE (2.4 mm)



COLLET COPPER
SIZE (3.2 mm)

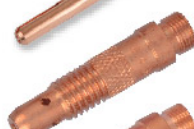

COLLET BODY
COPPER
SIZE (2.4 mm)

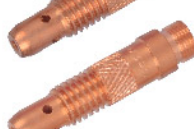

COLLET BODY
COPPER
SIZE (3.2 mm)

ขั้วต่อสายไฟ
25sq mm

ขั้วต่อปลั๊ก
ควบคุมหน้าเครื่อง

สายต่อแก๊ส
9/16"-18UNF

TECHNICAL DATA

RATING	200A DC 150A AC
DUTY CYCLE	60%
TUNGSTEN	1.6-3.2 mm
CONNECTOR	PANA TYPE
CABLE SIZE	7.5 m
WEIGHT	0.00 kg



3,000.-/Pc
1 Pc /ctn

วิธีใช้ : ใช้สำหรับเชื่อม
ข้อแนะนำ : เลือกสายให้ตรงกับการใช้งาน



สายพลาสมา

ข้อต่อ 13 mm DAIDEN (5M)

P-80

Plasma Torch with Accessories

คุณสมบัติ

สายตัดพลาสมา P-80

- ขนาดสาย 10 mm² สายยาว 5 ม.
- ตัดชิ้นงานได้สวย ที่ 1 - 20 มม.
- สามารถตัดชิ้นงานหนาสูงสุด 50 มม.



TIP
1.3 mm

5

ยาว
เมตร

วิธีใช้

สำหรับเครื่องตัดพลาสมา
CUT-60 และ CUT100

STANDARD ACCESSORIES

1. ปรแจ (wrench)



(Plug Control)
2-P 13Mm
DAIDEN

ข้อต่อปลั๊ก
ควบคุมหน้าเครื่อง



(Hose tail connector)
: เกลียว (Thread)
M16x1.5

ข้อต่อลม



3,600.-/Pc
1 Pc/ctn

SPECIFICATION	5m
TYPE OF COOLING	Air Cooled
PILOT CURRENT	80A
DUTY CYCLE	60% 80A
WORKING PRESSURE	4-6 bar
TYPE OF IGNITION	HF
GAS SUPPLY	Air Compressor
CABLE SIZE	10 mm ² x5 m
WEIGHT	2.1 kg





▶ = มีสินค้า

Accessories







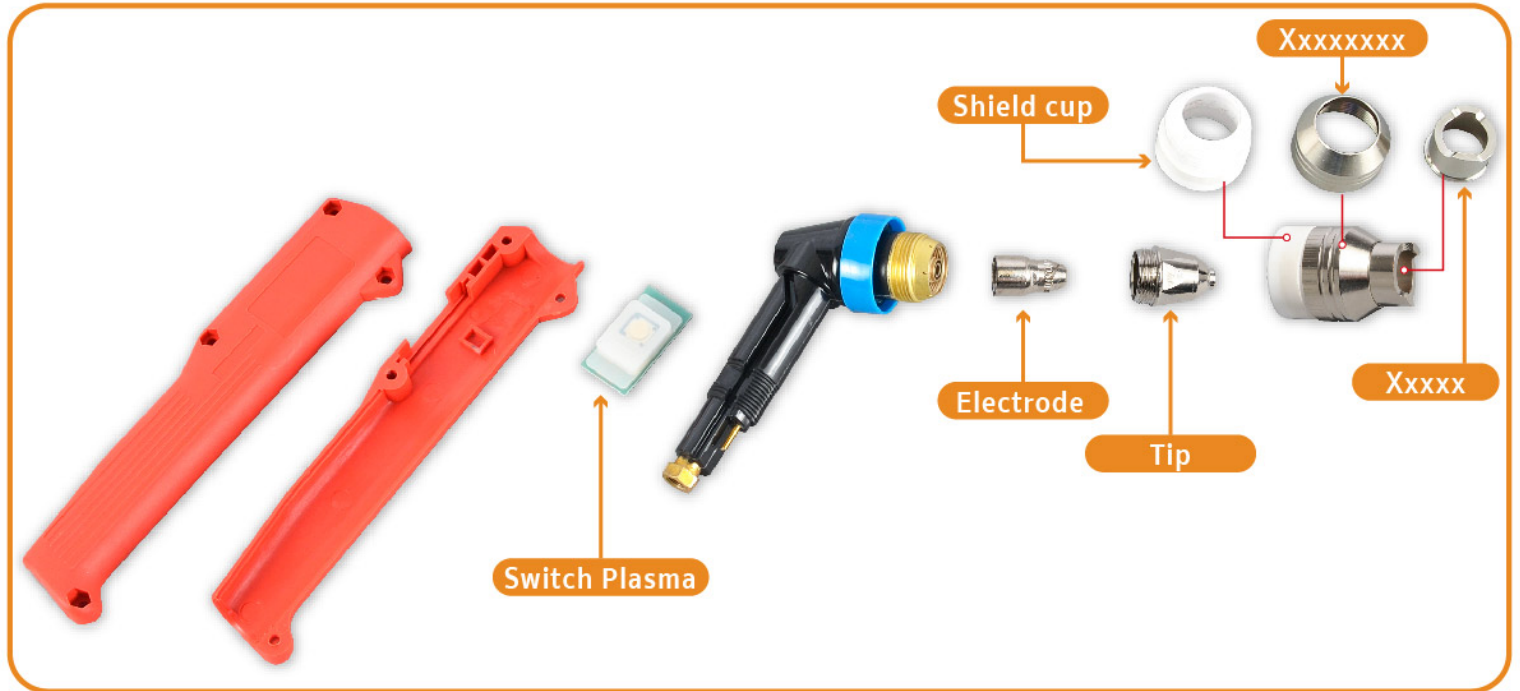

สายพลาสมา

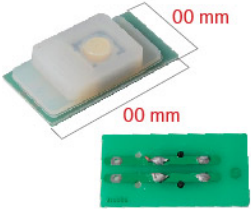
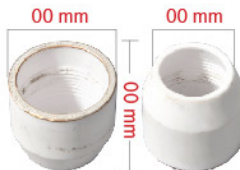
ข้อต่อ 13 mm DAIDEN (5M)

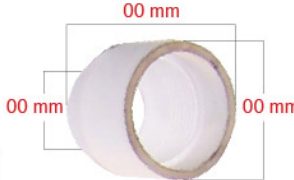
P-80

Plasma Torch with Accessories



	<p>Code : Description : สวิตซ์ด้ามตัดพลาสมา รุ่นใหม่สำหรับ P-80</p> <p>Size :</p> <table border="1"> <thead> <tr> <th>Pack</th> <th>Box</th> <th>Ctn</th> <th>Price</th> </tr> <tr> <th>ชิ้น/แพ็ค</th> <th>ชิ้น/กล่อง</th> <th>ชิ้น/ลัง</th> <th></th> </tr> </thead> <tbody> <tr> <td>-</td> <td>-</td> <td>-</td> <td>100.-/Pc</td> </tr> </tbody> </table>	Pack	Box	Ctn	Price	ชิ้น/แพ็ค	ชิ้น/กล่อง	ชิ้น/ลัง		-	-	-	100.-/Pc		<p>Code : WDCPTPANP0802004 Description : Shield Cup P-80 SUMO</p> <p>Size :</p> <table border="1"> <thead> <tr> <th>Pack</th> <th>Box</th> <th>Ctn</th> <th>Price</th> </tr> <tr> <th>ชิ้น/แพ็ค</th> <th>ชิ้น/กล่อง</th> <th>ชิ้น/ลัง</th> <th></th> </tr> </thead> <tbody> <tr> <td>-</td> <td>10</td> <td>360</td> <td>30.-/Pc</td> </tr> </tbody> </table>	Pack	Box	Ctn	Price	ชิ้น/แพ็ค	ชิ้น/กล่อง	ชิ้น/ลัง		-	10	360	30.-/Pc
Pack	Box	Ctn	Price																								
ชิ้น/แพ็ค	ชิ้น/กล่อง	ชิ้น/ลัง																									
-	-	-	100.-/Pc																								
Pack	Box	Ctn	Price																								
ชิ้น/แพ็ค	ชิ้น/กล่อง	ชิ้น/ลัง																									
-	10	360	30.-/Pc																								
	<p>Code : WDCPTPANP0802033 Description : Electrode P-80 SUMO</p> <p>Size :</p> <table border="1"> <thead> <tr> <th>Pack</th> <th>Box</th> <th>Ctn</th> <th>Price</th> </tr> <tr> <th>ชิ้น/แพ็ค</th> <th>ชิ้น/กล่อง</th> <th>ชิ้น/ลัง</th> <th></th> </tr> </thead> <tbody> <tr> <td>10</td> <td>100</td> <td>1300</td> <td>70.-/Pc</td> </tr> </tbody> </table>	Pack	Box	Ctn	Price	ชิ้น/แพ็ค	ชิ้น/กล่อง	ชิ้น/ลัง		10	100	1300	70.-/Pc		<p>Code : WDCPTPANP0802004SV Description : Shield Cup Silver P-80 SUMO</p> <p>Size :</p> <table border="1"> <thead> <tr> <th>Pack</th> <th>Box</th> <th>Ctn</th> <th>Price</th> </tr> <tr> <th>ชิ้น/แพ็ค</th> <th>ชิ้น/กล่อง</th> <th>ชิ้น/ลัง</th> <th></th> </tr> </thead> <tbody> <tr> <td>-</td> <td>10</td> <td>-</td> <td>50.-/Pc</td> </tr> </tbody> </table>	Pack	Box	Ctn	Price	ชิ้น/แพ็ค	ชิ้น/กล่อง	ชิ้น/ลัง		-	10	-	50.-/Pc
Pack	Box	Ctn	Price																								
ชิ้น/แพ็ค	ชิ้น/กล่อง	ชิ้น/ลัง																									
10	100	1300	70.-/Pc																								
Pack	Box	Ctn	Price																								
ชิ้น/แพ็ค	ชิ้น/กล่อง	ชิ้น/ลัง																									
-	10	-	50.-/Pc																								
	<p>Code : WDCPTPANP0801310 Description : Tip 1.3 mm P-80 SUMO</p> <p>Size :</p> <table border="1"> <thead> <tr> <th>Pack</th> <th>Box</th> <th>Ctn</th> <th>Price</th> </tr> <tr> <th>ชิ้น/แพ็ค</th> <th>ชิ้น/กล่อง</th> <th>ชิ้น/ลัง</th> <th></th> </tr> </thead> <tbody> <tr> <td>10</td> <td>50</td> <td>-</td> <td>60.-/Pc</td> </tr> </tbody> </table>	Pack	Box	Ctn	Price	ชิ้น/แพ็ค	ชิ้น/กล่อง	ชิ้น/ลัง		10	50	-	60.-/Pc		<p>Code : Description : Shield cup</p> <p>Size :</p> <table border="1"> <thead> <tr> <th>Pack</th> <th>Box</th> <th>Ctn</th> <th>Price</th> </tr> <tr> <th>ชิ้น/แพ็ค</th> <th>ชิ้น/กล่อง</th> <th>ชิ้น/ลัง</th> <th></th> </tr> </thead> <tbody> <tr> <td>-</td> <td>-</td> <td>-</td> <td>260.-/Pc</td> </tr> </tbody> </table>	Pack	Box	Ctn	Price	ชิ้น/แพ็ค	ชิ้น/กล่อง	ชิ้น/ลัง		-	-	-	260.-/Pc
Pack	Box	Ctn	Price																								
ชิ้น/แพ็ค	ชิ้น/กล่อง	ชิ้น/ลัง																									
10	50	-	60.-/Pc																								
Pack	Box	Ctn	Price																								
ชิ้น/แพ็ค	ชิ้น/กล่อง	ชิ้น/ลัง																									
-	-	-	260.-/Pc																								
	<p>Code : WDCPTPANP0801512 Description : Tip 1.5 mm P-80 SUMO</p> <p>Size :</p> <table border="1"> <thead> <tr> <th>Pack</th> <th>Box</th> <th>Ctn</th> <th>Price</th> </tr> <tr> <th>ชิ้น/แพ็ค</th> <th>ชิ้น/กล่อง</th> <th>ชิ้น/ลัง</th> <th></th> </tr> </thead> <tbody> <tr> <td>10</td> <td>-</td> <td>100</td> <td>60.-/Pc</td> </tr> </tbody> </table>	Pack	Box	Ctn	Price	ชิ้น/แพ็ค	ชิ้น/กล่อง	ชิ้น/ลัง		10	-	100	60.-/Pc		<p>Code : WDCPTPANP0801305 Description : Tip 1.3 mm P-80 Sunshine SUMO</p> <p>Size :</p> <table border="1"> <thead> <tr> <th>Pack</th> <th>Box</th> <th>Ctn</th> <th>Price</th> </tr> <tr> <th>ชิ้น/แพ็ค</th> <th>ชิ้น/กล่อง</th> <th>ชิ้น/ลัง</th> <th></th> </tr> </thead> <tbody> <tr> <td>10</td> <td>50</td> <td>700</td> <td>40.-/Pc</td> </tr> </tbody> </table>	Pack	Box	Ctn	Price	ชิ้น/แพ็ค	ชิ้น/กล่อง	ชิ้น/ลัง		10	50	700	40.-/Pc
Pack	Box	Ctn	Price																								
ชิ้น/แพ็ค	ชิ้น/กล่อง	ชิ้น/ลัง																									
10	-	100	60.-/Pc																								
Pack	Box	Ctn	Price																								
ชิ้น/แพ็ค	ชิ้น/กล่อง	ชิ้น/ลัง																									
10	50	700	40.-/Pc																								
	<p>Code : Description : Guide Wheel</p> <p>Size :</p> <table border="1"> <thead> <tr> <th>Pack</th> <th>Box</th> <th>Ctn</th> <th>Price</th> </tr> <tr> <th>ชิ้น/แพ็ค</th> <th>ชิ้น/กล่อง</th> <th>ชิ้น/ลัง</th> <th></th> </tr> </thead> <tbody> <tr> <td>-</td> <td>-</td> <td>-</td> <td>XXX.-/Pc</td> </tr> </tbody> </table>	Pack	Box	Ctn	Price	ชิ้น/แพ็ค	ชิ้น/กล่อง	ชิ้น/ลัง		-	-	-	XXX.-/Pc		<p>Code : WDCPTPANP0801507 Description : Tip 1.5 mm P-80 Sunshine SUMO</p> <p>Size :</p> <table border="1"> <thead> <tr> <th>Pack</th> <th>Box</th> <th>Ctn</th> <th>Price</th> </tr> <tr> <th>ชิ้น/แพ็ค</th> <th>ชิ้น/กล่อง</th> <th>ชิ้น/ลัง</th> <th></th> </tr> </thead> <tbody> <tr> <td>10</td> <td>50</td> <td>600</td> <td>40.-/Pc</td> </tr> </tbody> </table>	Pack	Box	Ctn	Price	ชิ้น/แพ็ค	ชิ้น/กล่อง	ชิ้น/ลัง		10	50	600	40.-/Pc
Pack	Box	Ctn	Price																								
ชิ้น/แพ็ค	ชิ้น/กล่อง	ชิ้น/ลัง																									
-	-	-	XXX.-/Pc																								
Pack	Box	Ctn	Price																								
ชิ้น/แพ็ค	ชิ้น/กล่อง	ชิ้น/ลัง																									
10	50	600	40.-/Pc																								



▶ = มีสินค้า

Accessories

สายพลาสมา

ข้อต่อ 13 mm DAIDEN (5M)

P-80

Plasma Torch with Accessories

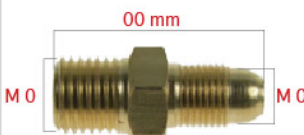

Code : WDCPACP80075NP
Description: Nipple P-80 3/8"x24, 8x0.75 mm PANA(เกลียวนอก)
Size :

Pack	Box	Ctn	Price
ชิ้น/แพ็ค	ชิ้น/กล่อง	ชิ้น/ลัง	
-	-	-	230.-/Pc



Code : WDCPTCPANP088005
Description: สายตัดพลาสมา P-80
Size : 5 m

Pack	Box	Ctn	Price
ชิ้น/แพ็ค	ชิ้น/กล่อง	ชิ้น/ลัง	
-	-	-	3,600.-/Pc



Code : WDCPACP808075CA
Description: Adapter P-80 3/8"x24, 8x0.75 mm PANA (เกลียวใน)
Size :

Pack	Box	Ctn	Price
ชิ้น/แพ็ค	ชิ้น/กล่อง	ชิ้น/ลัง	
-	-	-	230.-/Pc



Code : WDCPTCPANP08YT10PD
Description: ด้ามตัดพลาสมา P-80 (เกลียวใน)
Size :

Pack	Box	Ctn	Price
ชิ้น/แพ็ค	ชิ้น/กล่อง	ชิ้น/ลัง	
1	-	25	2,400.-/Pc



Code : WDCPACP808075RC
Description: Rear connector size : 8x0.75 mm P-80
Size :

Pack	Box	Ctn	Price
ชิ้น/แพ็ค	ชิ้น/กล่อง	ชิ้น/ลัง	
10	100	-	50.-/Pc



Code : WDCPTCPANP08YT10PE
Description: ด้ามตัดพลาสมา P-80 (เกลียวใน) ด้ามตรง
Size :

Pack	Box	Ctn	Price
ชิ้น/แพ็ค	ชิ้น/กล่อง	ชิ้น/ลัง	
1	-	-	2,400.-/Pc



Code :
Description: Switch (New generation)
Size :

Pack	Box	Ctn	Price
ชิ้น/แพ็ค	ชิ้น/กล่อง	ชิ้น/ลัง	
-	-	-	XX.-/Pc



Code : WDCPTCPANPGW80
Description: Guide Wheel P-80 SUMO
Size : -

Pack	Box	Ctn	Price
ชิ้น/แพ็ค	ชิ้น/กล่อง	ชิ้น/ลัง	
10	-	100	260.-/Pc



สายพลาสมา

Safety Pilot Arc ขั้วต่อ PANA (5M)

P-80

Plasma Torch with Accessories

SAFETY PILOT ARC

(มีระบบเซฟตี้)

คุณสมบัติ

สายพลาสมา P-80
Safety Pilot Arc

- สำหรับเครื่องตัดพลาสมาที่มีระบบเซฟตี้
- ขนาดสาย 12 mm² สายยาว 5 ม.
- ตัดชิ้นงานได้สวย ที่ 1 - 20 มม.
- ระบบป้องกันความเสียหายของหัวตัด สามารถตัดชิ้นงานหนาสูงสุด 50 มม.

วิธีใช้

สำหรับเครื่องตัดพลาสมา CUT-60 และ CUT100



(Plug Control) PA-2 PANA
ขั้วต่อปลั๊กควบคุมหน้าเครื่อง



(Hose tail connector) : เกยิว (Thread) 9/16-18unf
ขั้วต่อลม



Pilot Arc
สายต่อไฟลวดอาร์ค



Safety Line
สายเซฟตี้



Shield Cup Silver P-80



STANDARD ACCESSORIES

1. ประแจ (wrench)



มีระบบเซฟตี้พร้อมไฟลวดอาร์ค

5

ยาว
เมตร

TIP
1.5 mm



4,200.-/Pc
1 Pc/ctn

SPECIFICATION	5m	
TYPE OF COOLING	Air Cooled	
PILOT CURRENT	80A	
DUTY CYCLE	60%	80A
WORKING PRESSURE	4-6 bar	
TYPE OF IGNITION	HF	
GAS SUPPLY	Air Compressor	
CABLE SIZE	12 mm ² x5 m	
WEIGHT	2.4 kg	





▶ = มีสินค้า

Accessories





สายพลาสมา

Safety Pilot Arc ขั้วต่อ PANA (5M)

P-80

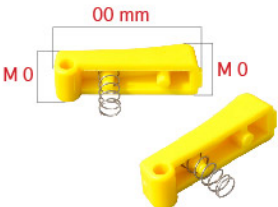
Plasma Torch with Accessories

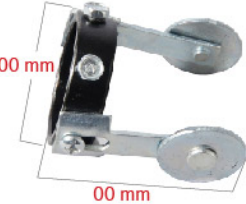
มีระบบเซฟตี้พร้อมไฟลอคอาร์ค

 <p>Code : Description : Switch Size :</p> <table border="1"> <thead> <tr> <th>Pack</th> <th>Box</th> <th>Ctn</th> <th>Price</th> </tr> <tr> <th>ชิ้น/แพ็ค</th> <th>ชิ้น/กล่อง</th> <th>ชิ้น/ลัง</th> <th></th> </tr> </thead> <tbody> <tr> <td>-</td> <td>-</td> <td>-</td> <td>100.-/Pc</td> </tr> </tbody> </table>	Pack	Box	Ctn	Price	ชิ้น/แพ็ค	ชิ้น/กล่อง	ชิ้น/ลัง		-	-	-	100.-/Pc	 <p>Code : WDCPTPANP0802004 Description : Shield Cup P-80 SUMO Size :</p> <table border="1"> <thead> <tr> <th>Pack</th> <th>Box</th> <th>Ctn</th> <th>Price</th> </tr> <tr> <th>ชิ้น/แพ็ค</th> <th>ชิ้น/กล่อง</th> <th>ชิ้น/ลัง</th> <th></th> </tr> </thead> <tbody> <tr> <td>-</td> <td>10</td> <td>360</td> <td>30.-/Pc</td> </tr> </tbody> </table>	Pack	Box	Ctn	Price	ชิ้น/แพ็ค	ชิ้น/กล่อง	ชิ้น/ลัง		-	10	360	30.-/Pc
Pack	Box	Ctn	Price																						
ชิ้น/แพ็ค	ชิ้น/กล่อง	ชิ้น/ลัง																							
-	-	-	100.-/Pc																						
Pack	Box	Ctn	Price																						
ชิ้น/แพ็ค	ชิ้น/กล่อง	ชิ้น/ลัง																							
-	10	360	30.-/Pc																						
 <p>Code : WDCPTPANP0802033 Description : Electrode P-80 SUMO Size :</p> <table border="1"> <thead> <tr> <th>Pack</th> <th>Box</th> <th>Ctn</th> <th>Price</th> </tr> <tr> <th>ชิ้น/แพ็ค</th> <th>ชิ้น/กล่อง</th> <th>ชิ้น/ลัง</th> <th></th> </tr> </thead> <tbody> <tr> <td>10</td> <td>100</td> <td>1300</td> <td>70.-/Pc</td> </tr> </tbody> </table>	Pack	Box	Ctn	Price	ชิ้น/แพ็ค	ชิ้น/กล่อง	ชิ้น/ลัง		10	100	1300	70.-/Pc	 <p>Code : Description : Guide Wheel Size :</p> <table border="1"> <thead> <tr> <th>Pack</th> <th>Box</th> <th>Ctn</th> <th>Price</th> </tr> <tr> <th>ชิ้น/แพ็ค</th> <th>ชิ้น/กล่อง</th> <th>ชิ้น/ลัง</th> <th></th> </tr> </thead> <tbody> <tr> <td>-</td> <td>-</td> <td>-</td> <td>260.-/Pc</td> </tr> </tbody> </table>	Pack	Box	Ctn	Price	ชิ้น/แพ็ค	ชิ้น/กล่อง	ชิ้น/ลัง		-	-	-	260.-/Pc
Pack	Box	Ctn	Price																						
ชิ้น/แพ็ค	ชิ้น/กล่อง	ชิ้น/ลัง																							
10	100	1300	70.-/Pc																						
Pack	Box	Ctn	Price																						
ชิ้น/แพ็ค	ชิ้น/กล่อง	ชิ้น/ลัง																							
-	-	-	260.-/Pc																						
 <p>Code : WDCPTPANP0801512 Description : Tip 1.5 mm P-80 SUMO Size :</p> <table border="1"> <thead> <tr> <th>Pack</th> <th>Box</th> <th>Ctn</th> <th>Price</th> </tr> <tr> <th>ชิ้น/แพ็ค</th> <th>ชิ้น/กล่อง</th> <th>ชิ้น/ลัง</th> <th></th> </tr> </thead> <tbody> <tr> <td>10</td> <td>-</td> <td>100</td> <td>60.-/Pc</td> </tr> </tbody> </table>	Pack	Box	Ctn	Price	ชิ้น/แพ็ค	ชิ้น/กล่อง	ชิ้น/ลัง		10	-	100	60.-/Pc	 <p>Code : WDCPTPANP08YT10PD Description : ด้านตัดพลาสมา P-80 (เก็ลยวไน) Safety System Size :</p> <table border="1"> <thead> <tr> <th>Pack</th> <th>Box</th> <th>Ctn</th> <th>Price</th> </tr> <tr> <th>ด้าน/แพ็ค</th> <th>ด้าน/กล่อง</th> <th>ด้าน/ลัง</th> <th></th> </tr> </thead> <tbody> <tr> <td>-</td> <td>1</td> <td>25</td> <td>2,100.-/Pc</td> </tr> </tbody> </table>	Pack	Box	Ctn	Price	ด้าน/แพ็ค	ด้าน/กล่อง	ด้าน/ลัง		-	1	25	2,100.-/Pc
Pack	Box	Ctn	Price																						
ชิ้น/แพ็ค	ชิ้น/กล่อง	ชิ้น/ลัง																							
10	-	100	60.-/Pc																						
Pack	Box	Ctn	Price																						
ด้าน/แพ็ค	ด้าน/กล่อง	ด้าน/ลัง																							
-	1	25	2,100.-/Pc																						



สายตัดพลาสมา

PLASMA CUTTING TORCHES

PT-31

คุณสมบัติ

- ขนาดสาย 4 mm² สายยาว 5 ม.
- ตัดชิ้นงานได้สวย 1-5 มม.
- สามารถตัดชิ้นงานหนาสูงสุด 8 มม.
- ขั้วต่อพลาสมา 3/8"
- ใช้งานกับเครื่องตัดพลาสมา Cut-40

ขั้วต่อ สวิตซ์



ขั้วต่อลม



สายยาว
5 เมตร



2,000.-/Pc
1 Pc/ctn

TECHNICAL DATA

TYPE OF COOLING	Air Cooled
PILOT CURRENT	30Amps
DUTY CYCLE	60%
TYPE OF GAS	Air
WORKING PRESSURE	4.5-5.5Bar
TYPE OF IGNITION	HF
GAS SUPPLY	Air Compressor
CUTTING THICKNESS	8 mm
CABLE SIZE	4 mm ² x5 m
WEIGHT	1.75 kg





สายตัดพลาสมา

PLASMA CUTTING TORCHES

PT-31

Accessories

Unit : mm ▶ = มีสินค้า

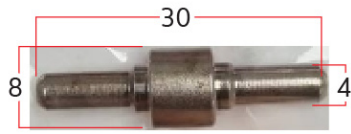

▶ Electrode PT-31

20.-/Pc

Pack ชิ้น/แพ็ค	Box ชิ้น/กล่อง	Ctn ชิ้น/ลัง
10	200	1000

PC  5.8g



▶ Long Electrode PT-31

20.-/Pc

Pack ชิ้น/แพ็ค	Box ชิ้น/กล่อง	Ctn ชิ้น/ลัง
10	200	1000

PC  6.7g

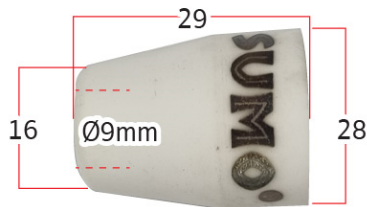

▶ Electrode PT-31

20.-/Pc

Pack ชิ้น/แพ็ค	Box ชิ้น/กล่อง	Ctn ชิ้น/ลัง
10	200	1000

PC  18g

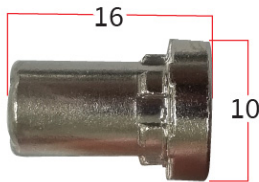

▶ Tip PT-31/JG-40 0.9mm 30A

30.-/Pc

Pack ชิ้น/แพ็ค	Box ชิ้น/กล่อง	Ctn ชิ้น/ลัง
10	200	1000

PC  5.1g

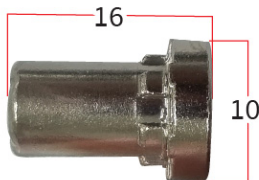

▶ Tip PT-31/JG-40 1.2mm 50A

30.-/Pc

Pack ชิ้น/แพ็ค	Box ชิ้น/กล่อง	Ctn ชิ้น/ลัง
10	200	1000

PC  5.1g



▶ Tip PT-31/JG-40 (Short)

10.-/Pc

Pack ชิ้น/แพ็ค	Box ชิ้น/กล่อง	Ctn ชิ้น/ลัง
10	200	1000

PC  2.1g

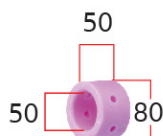

Swirl Ring 6รู PT-31/JG-40

10.-/Pc

Pack ชิ้น/แพ็ค	Box ชิ้น/กล่อง	Ctn ชิ้น/ลัง
10	200	1000

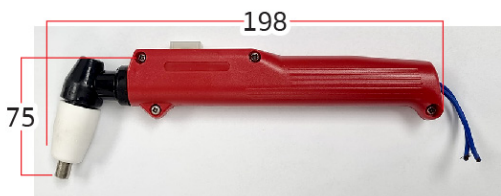

▶ ด้ามตัดพลาสมา PT-31/JG-40 (พร้อมสวิตช์)

600.-/Pc

Pack ชิ้น/แพ็ค	Box ชิ้น/กล่อง	Ctn ชิ้น/ลัง
1

PC  128g



สายตัดพลาสมา

PLASMA CUTTING TORCHES

SG-51 JW-40

คุณสมบัติ

- ขนาดสาย 5 mm² สายยาว 5 ม.
- ตัดชิ้นงานได้สวย 1-5 มม.
- สามารถตัดชิ้นงานหนาสูงสุด 20 มม.
- ขั้วต่อพลาสมา 3/8"
- ใช้งานกับเครื่องตัดพลาสมา Cut-40

ขั้วต่อ สวิตซ์



ขั้วต่อลม



สายยาว
5 เมตร



1,800.-/Pc
1 Pc/ctn

TECHNICAL DATA

TYPE OF COOLING	Air Cooled
PILOT CURRENT	50Amps
DUTY CYCLE	60%
TYPE OF GAS	Air
WORKING PRESSURE	4.5-5.5Bar
TYPE OF IGNITION	HF
GAS SUPPLY	Air Compressor
CUTTING THICKNESS	20 mm
CABLE SIZE	5 mm ² x5m
WEIGHT	1.6 kg





สายตัดพลาสมา

PLASMA CUTTING TORCHES

SG-51 JW-40

Accessories

Unit : mm

▶ = มีสินค้า



▶ Electrode SG-51/JW-40

65.-/Pc

Pack	Box	Ctn
ชิ้น/แพ็ค	ชิ้น/กล่อง	ชิ้น/ลัง
10	200	1000



.....g

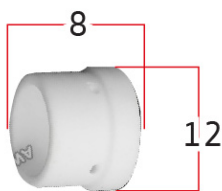

▶ Swirl Ring SG-51/JW-40

20.-/Pc

Pack	Box	Ctn
ชิ้น/แพ็ค	ชิ้น/กล่อง	ชิ้น/ลัง
10	-	2500



.....g



▶ Shield Cup SG-51/JW-40

160.-/Pc

Pack	Box	Ctn
ชิ้น/แพ็ค	ชิ้น/กล่อง	ชิ้น/ลัง
1	50	-



.....g

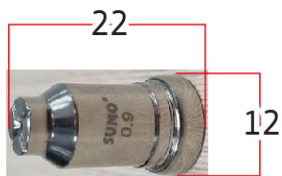

▶ Tip 0.9 mm 30A SG-51/JW-40

60.-/Pc

Pack	Box	Ctn
ชิ้น/แพ็ค	ชิ้น/กล่อง	ชิ้น/ลัง
10	100	1200



.....g

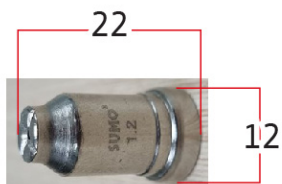

▶ Tip 1.2 mm 50A SG-51/JW-40

60.-/Pc

Pack	Box	Ctn
ชิ้น/แพ็ค	ชิ้น/กล่อง	ชิ้น/ลัง
10	100	1000



.....g



▶ ด้ามตัดพลาสมา

SG-51/JW-40 (พร้อมสวิตช์)

900.-/Pc

Pack	Box	Ctn
ด้าม/แพ็ค	ด้าม/กล่อง	ด้าม/ลัง
1	-	40



.....g