

บล็อกไฟฟ้า 1/2" (13mm)

ELECTRIC IMPACT WRENCH



Model : **IW900**



อี๊ดแรงทน ตัวจ ซูโม

THE ROCK OF POWER

ขนาดหัวขับแบบสี่เหลี่ยม

Square Drive 1/2"(13 mm)

โครงสร้างภายใน

สร้างความปลอดภัยได้มากขึ้น ด้วยระบบคลัทช์ Built-clutch structure, safe



ระบบคลัทช์

แรงบิดขั้นสูงสุด 300N.m
แรงบิดขั้นออกสูงสุด 300N.m
Max Torque for Forward : 300N.m
Max Torque for Reverse : 300N.m

Size of Bolt	Torque (N.m)
M10-M12	40-80
M12-M16	100-200
M14-M16	120-200
M18-M24	200-350



ฟากรอบส่วนหน้า

ทำจากอลูมิเนียม แข็งแรงทนทาน
Aluminum casting head

Reverse (R)

Forward (F)

สวิตช์

ควบคุมการเปลี่ยนทิศทาง
ซ้าย-ขวา ได้ง่ายในตัวเดียวกัน
Forward & Reverse switch
to easy use

แปรงถ่าน

(5x11x14.5mm)

ฝาปิดช่องถ่านด้านนอก
ตัวเครื่อง สะดวกในการ
เปลี่ยนแปรงถ่าน
External carbon cap,
easy to replace.

แรงบิดสูงสุด

300N.m

เต็มกำลัง 900W

เหมาะสำหรับ งานขันน็อต ขันสลัก
สามารถเข้าถึงได้ในพื้นที่แคบๆ

ลวดทองแดงอบน้ำยาเกรดสูงสุด
Highest - Class Varnished Copper Wire.

ฉนวนป้องกัน 2 ชั้น ผ่านการทดสอบแรงดันไฟฟ้าที่
Double Insulated And Passed The Electrical Test. **4,000V**

ด้ามจับ

มียางกันลื่นผลิตด้วยวัสดุ TPR
และออกแบบให้เข้ากับสรีระศาสตร์
เพื่อป้องกันการลื่นหลุด กระชับ เหมาะมือ
TPR soft handle to prevent sliding

3,200.-/Pc
4 Pcs/Carton



ข้อมูลทางเทคนิค (Technical Data)



เหมาะสำหรับ (Suitable for) :

งานขันน็อต ขันสลัก สามารถเข้าถึงได้ในพื้นที่แคบๆ

วิธีใช้ (How to use) :

ใช้กับลูกบอลขนาด 1/2" (13mm)

อุปกรณ์มาตรฐาน
(Standard Accessories)

■ Impact Socket
: 17/19/21/22 mm



แรงดันไฟฟ้า-Rated Voltage	220V
ความถี่ไฟฟ้า-Rated Frequency	50Hz
กำลังไฟฟ้า-Rated Input Power	900W
ความเร็วรอบ-No-Load Speed	2300RPM
ขนาดหัวขับแบบสี่เหลี่ยม-Square Drive	1/2" (13mm)
แรงบิดสูงสุด-Max. Torque	แรงบิดขั้นเข้า (Forward) 300N.m แรงบิดขั้นออก (Reverse) 300N.m
ขนาดแปรงถ่าน-Carbon Brush	5x11x14.5mm
ขนาดความยาวสาย-Cable Length	190cm
ขนาดเครื่อง-Dimension	30x20x10cm
น้ำหนัก-Net Weight	4.0kg

บล็อกไฟฟ้า 1/2" (13mm)

ELECTRIC IMPACT WRENCH



Model : IW900



อีคแรงทอน ต้มง ซูม่

THE ROCK OF
POWER

Spare Parts

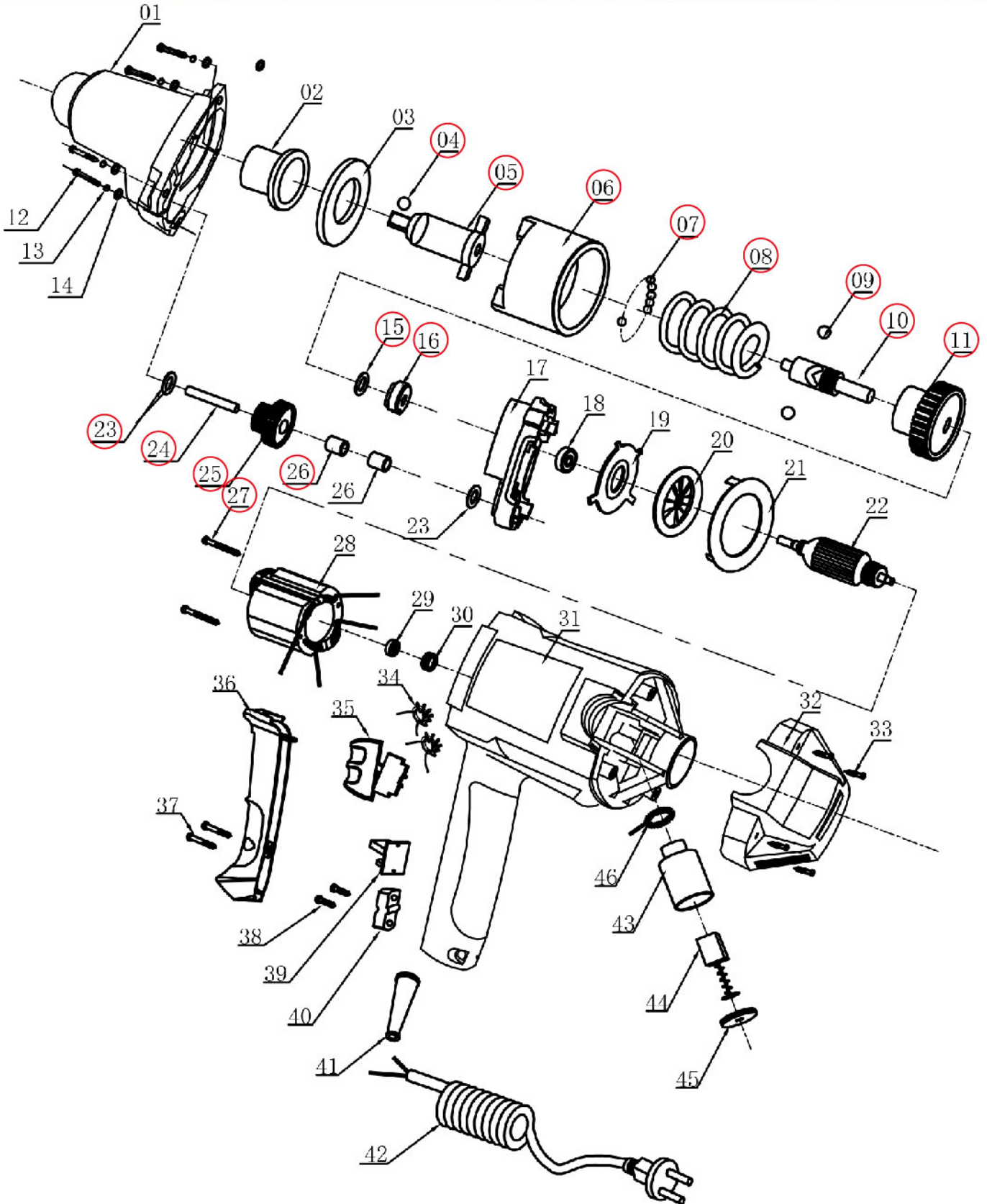

บล็อกไฟฟ้า 1/2" (13mm)

ELECTRIC IMPACT WRENCH

Model : **IW900**



ยึดแรงทน ต่าง ซูโม

**THE ROCK OF
POWER**

Spare Parts

Sr.No	Description	Thai Name	QTY	Price	Remak
1	GEAR BOX	ห้องเฟือง			
2	CUSHIONY SLEEVE	ปลอกกันกระแทก			
3	PUSH-PROOF CUSHIONY FLAKE	แผ่นกันกระแทก			
4	STEEL BALL	ลูกปืนเม็ดเหล็ก		20.-	
5	SPINDLE	เพลลา		200.-	
6	IMPACT ARM	ปลอกกระแทก		200.-	
7	STEEL BALL	ลูกปืนเม็ดเหล็ก		30.-	
8	IMPACT SPRING	สปริงดัน		200.-	
9	STEEL BALL	ลูกปืนเม็ดเหล็ก		20.-	
10	CLUTCH AXIS	แกนคลัทช์		200.-	
11	BIG GEAR	เฟือง		180.-	
12	SCREW	สกรู			
13	SPRING WASHER	แหวนสปริง			
14	WASHER	แหวนอีแปะ			
15	WASHER	แหวนอีแปะ		20.-	
16	STEEL BALL	ลูกปืนเม็ดเหล็ก		100.-	
17	MIDDLE COVER	ฝาปิดกลาง			
18	BEARING	ตลับลูกปืน			
19	BEARING COVER	ปลอกหุ้มตลับลูกปืน			
20	FAN	ใบพัด			
21	WIND-PROOF BOARDSCREW	ฝาปิดใบพัด			
22	ROTOR IW900	ท่อน IW900		600.-	
23	WASHER	แหวนอีแปะ		20.-	
24	COLUMN PIN	ลิมหมุด		30.-	
25	GEAR	เฟือง		100.-	
26	BEARING	ตลับลูกปืน		30.-	
27	SCREW	สกรู		20.-	
28	STATOR IW900	ฟิลด์คอล์ย IW900			
29	BEARING	ตลับลูกปืน			
30	BEARING COVER	ปลอกหุ้มตลับลูกปืน			
31	HOUSING	บอดี้			
32	REAR COVER	ฝาปิดท้าย			
33	SCREW	สกรู			
34	INDUCTOR	ตัวนำไฟฟ้า			
35	SWITCH	สวิตช์			
36	HANDLE COVER	ฝาด้ามจับ			
37	SCREW	สกรู			
38	SCREW	สกรู			
39	WIRE BASE	ฐานต่อสายไฟ			
40	STRAIN RELIEF	ตัวล็อคสายไฟ			
41	CABLE SLEEVE	ปลอกสายไฟ			
42	CABLE	สายไฟ			
43	CABLE BRUSH HOLDER	ช่องถ่าน			
44	CARBON BRUSH	แปรงถ่าน			
45	CABLE BRUSH COVER	ฝาปิดช่องถ่าน			
46	CONNECT CIRCLE	ข้อต่อช่องถ่าน			



SUMO[®] INDUSTRIAL

THE ROCK OF POWER

บล็อกไฟฟ้าตีจัตอล ELECTRIC IMPACT WRENCH IW1200

อีจแรงทน ต้วง ซูม่

แรงบิดขั้นเข้าสูงสุด 150-350N.m
แรงบิดขั้นออกสูงสุด 500N.m
Max Torque for Forward : 150-350N.m
Max Torque for Reverse : 500N.m

**ขนาดหัวขับ
แบบสี่เหลี่ยม**

Square Drive 1/2"(13 mm)

Size of Bolt	Torque (N.m)
M10-M12	40-80
M12-M16	100-200
M14-M16	120-200
M18-M24	200-350

โครงสร้างภายใน

สร้างความปลอดภัยได้มากขึ้น
ด้วยระบบคลัทช์
Built-cluth structure, safe



หน้าจอแสดงผล

แสดงถึงแรงบิดที่สามารถ
ปรับได้ตั้งแต่ 100-350N.m
ซึ่งแสดงผลแรงบิดได้แม่นยำ
และชัดเจน
LED display with variable torque.

พากรอบส่วนหน้า
ทำจากอลูมิเนียม แข็งแรงทนทาน
Aluminum casting head

แรงบิดสูงสุด Max. Torque

500N.m

เพิ่มกำลัง

1050W

ลวดทองแดงอบน้ำยาเกรดสูงสุด **Class N 200°C**
Highest - Class Varnished Copper Wire.

ฉนวนป้องกัน **2 ชั้น** ผ่านการทดสอบแรงดันไฟฟ้าที่
Double Insulated And Passed The Electrical Test. **4,000V**

Reverse (R)
Forward (F)

สวิตช์

ควบคุมการเปลี่ยนทิศทาง
ซ้าย-ขวาได้ง่ายในตัวเดียวกัน
Forward & Reverse switch to
easy use.

อุปกรณ์มาตรฐาน
(Standard Accessories)

■ Impact Socket : 17/19/21/22 mm



แปรงถ่าน (Carbon Brush)

(Size : 5x11x14.5 mm)

ฝาปิดของถ่านด้านนอกตัวเครื่อง
สะดวกในการเปลี่ยนแปรงถ่าน

External carbon cap, easy to replace.

ถ้ามจับ

มียางกันลื่นผลิตด้วยวัสดุ TPR และออกแบบ
ให้เข้ากับสรีระศาสตร์เพื่อช่วยต่อการควบคุม กระชับ
เหมาะสม

TPR soft handle to prevent sliding.

**4,800.-/Pc
4 Pcs.-/Ctn**



ข้อมูลทางเทคนิค (TECHNICAL DATA)

แรงดันไฟฟ้า Rated Voltage	220V
ความถี่ไฟฟ้า Rated Frequency	50Hz
กำลังไฟฟ้า Rated Input Power	1050W
ความเร็วรอบ No-Load Speed	2200RPM
ขนาดหัวขับแบบสี่เหลี่ยม Square Drive	1/2" (13 mm)
แรงบิดสูงสุด Max. Torque	แรงบิดขั้นเข้า (Forward) 150-350N.m แรงบิดขั้นออก (Reverse) 500N.m
ขนาดแปรงถ่าน Carbon brush	5x11x14.5 mm
ขนาดความยาวสาย Cable Length	1.9 m
ขนาดเครื่อง Dimension	30x23x10 cm
น้ำหนัก Net Weight	4.2 kg



วิธีใช้ (How to use)

ใช้กับลูกบอลล็อกขนาด 1/2" (13mm)
Use with ball size blocks 1/2" (13 mm)

ข้อแนะนำ (Suggestion)

งานเปลี่ยนล้อ เปลี่ยนโช๊คอัพ ระบบไอเสีย
และการทำงานของเครื่องยนต์ขนาดเล็ก
Changing Wheel Replacement exhaust
system and small engine operation.



อ่านคำเตือนเพื่อความปลอดภัย และคำแนะนำทั้งหมด
การไม่ปฏิบัติตามคำเตือนและคำแนะนำ อาจเป็นสาเหตุให้
ถูกไฟฟ้าดูด เกิดไฟไหม้ หรือได้รับบาดเจ็บอย่างร้ายแรง
Read all safety warnings and all instructions. Failure to follow
the warnings and instructions may result in electric shock,
fire or serious injury.



SUMO[®] INDUSTRIAL

บล็อกไฟฟ้าตีจัตอล ELECTRIC IMPACT WRENCH

IW1200

อี๊ดแรงทน ต້อง ชูม่

THE ROCK OF POWER

SPARE PARTS

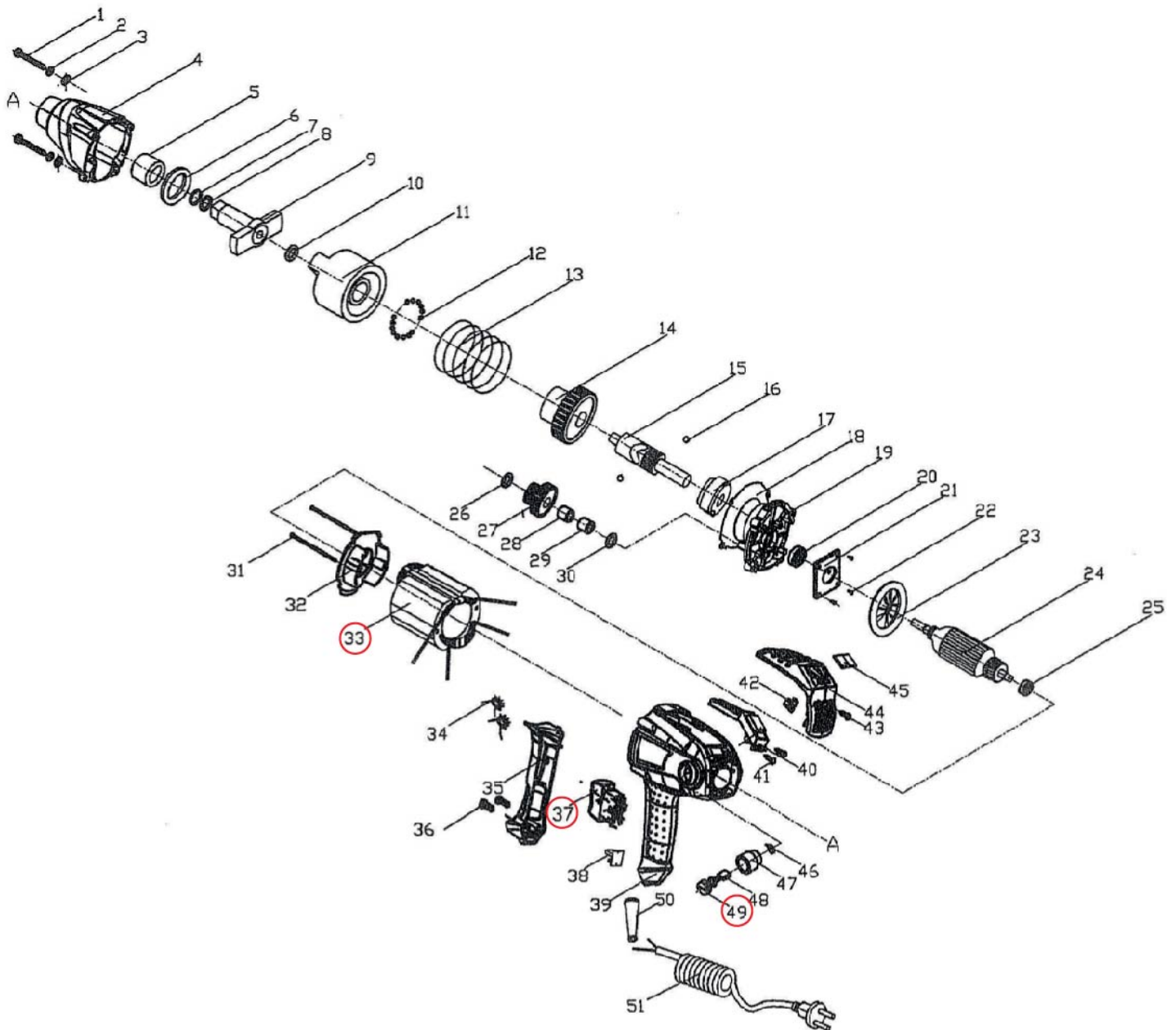



SUMO[®]
INDUSTRIAL

**THE ROCK OF
POWER**

บล็อกไฟฟ้าตีจัตอล
ELECTRIC IMPACT WRENCH

IW1200

อีจแรงทอน ต้อง **ซูโม่**
ง

SPARE PARTS

No.	Description	Thai Name	QTY	Price	Remark
1.	Screw		4		
2.	Spring Washer		4		
3.	Washer		4		
4.	Speed-down Box		1		
5.	Slippery Bearing		1		
6.	Front Washer		1		
7.	Lock Circle		1		
8.	"O" Circle		1		
9.	Spindle		1		
10.	Rear Washer		1		
11.	Impact Block		1		
12.	Steel Ball		24		
13.	Impact Spring		1		
14.	Big Gear		1	250.-	
15.	Clutch Shaft		1		
16.	Steel Ball		2		
17.	Steel Sleeve		1		
18.	Paper Washer		1		
19.	Middle Cover		1		
20.	201 Bearing		1		
21.	Bearing Platen		1		
22.	Screw		4		
23.	Fan		1		
24.	Rotor		1		
25.	608 Bearing		1		



SUMO[®]
INDUSTRIAL

**THE ROCK OF
POWER**

บล็อกไฟฟ้าตีจัตตอล
ELECTRIC IMPACT WRENCH

IW1200

อีจแรงทอน ตีจัตตอล **ซูโม่**

SPARE PARTS

No.	Description	Thai Name	QTY	Remark	
26.	Washer		1	300.-/ชุด	จำหน่ายเป็นชุด 26-30
27.	Gimmel Gear		1		
28.	Slippery needle Bearing		1		
29.	Slippery needle Bearing		1		
30.	Washer		1		
31.	Screw		2	10.-	
32.	Wind-proof Board		1		
33.	Stator		1	350.-	
34.	Inductor		2		
35.	Handle Cover		1		
36.	Screw		2		
37.	Switch		1	120.-	
38.	Wire Base		1		
39.	Housing		1		
40.	Torque Controller		1		
41.	Screw		2		
42.	Adjusting Button		1		
43.	Screw		1		
44.	Housing Top Cover		1		
45.	Transparency Cover		1		
46.	Spring		2		
47.	Carbon Brush Holder		2		
48.	Carbon Brush		2		
49.	Carbon Brush Cover		2	10.-	
50.	Cable Sleeve		1		
51.	Cable		1		